

# DOMO

**HANDLEIDING  
MODE D'EMPLOI  
GEBRAUCHSANLEITUNG  
INSTRUCTION BOOKLET  
MANUAL DE INSTRUCCIONES  
NÁVOD K POUŽITÍ**

MICAVERWARMING  
CHAUFFAGE MICA  
MICA-HEIZELEMENT  
MICA HEATING  
RADIADOR DE MICA  
MICA TOPENÍ



**DO7317M**

**PRODUCT OF LINEA** 2000

## **GARANTIEVOORWAARDEN**

Wij hanteren een garantietermijn van 2 jaar vanaf de datum van aankoop. Gedurende de garantieperiode zal de distributeur volledige verantwoording op zich nemen voor gebreken, die aanwijsbaar berusten op materiaal- of constructiefouten. Wanneer dergelijke gebreken voorkomen, zal het apparaat indien nodig vervangen of gerepareerd worden. Het recht op garantie vervalt wanneer de gebreken zijn ontstaan door hardhandig gebruik, het niet in acht nemen van de gebruiksaanwijzing of ingreep door derden. De garantie wordt verleend op basis van het originele kassaticket. Alle onderdelen die aan slijtage onderhevig zijn, vallen buiten de garantie. Indien je apparaat defect is binnen de garantietermijn van 2 jaar, dan mag je het toestel samen met het originele kassaticket binnenbrengen in de winkel waar je het toestel hebt aangekocht.

## **CONDITIONS DE GARANTIE**

Nous accordons une garantie de 2 ans sur ce produit à partir de la date d'achat. Pendant la durée de la garantie, le distributeur prendra à sa charge la réparation des vices de fabrication ou de matières, en se réservant le droit de décider si certaines pièces doivent être réparées ou échangées, ou si l'appareil lui-même doit être échangé. Les dommages occasionnés par une utilisation inadéquate (branchement continu, erreur de voltage, prise inappropriée, choc, etc...), l'usure normale ne portant préjudice ni au bon fonctionnement ni à la valeur de l'appareil, excluent toute prétention à la garantie. La garantie devient caduque si des réparations ont été effectuées par des personnes non agréées. La garantie est accordée sur la base du ticket de caisse original. Toutes les pièces détachées non résistantes et par conséquent sujettes à l'usure, ne sont pas sous garantie. Dans le cas où votre appareil est défectueux pendant la période de garantie de 2 ans, vous pouvez ramener votre appareil, ainsi que votre ticket de caisse, au magasin où vous l'avez acheté.

## **GARANTIE**

Die Garantie für dieses Gerät beträgt 2 Jahr ab dem Kaufdatum. Während dieser zweijährigen Garantie trägt der Verteiler die Verantwortung für Mängel, die eindeutig auf Material- oder Konstruktionsfehler zurückzuführen sind. Wenn es solche mangel gibt, wird das Gerät, wenn notwendig, ersetzt oder repariert. Das Recht auf Garantie erlischt, wenn die Mängel auf eine unangemessene Anwendung, die Nichtbefolgung der Gebrauchsanleitungen oder eine Reparatur von einer dritten Partei zurückzuführen sind. Die Garantie wird auf der Grundlage des originalen Kassensbons gewährt. Alle Teile, dem Verschleiß ausgesetzt sein, sind nicht in der Garantie eingeschlossen. Wenn Ihr Gerät innerhalb der Garantiefrist von zwei Jahren defekt ist, können Sie das Gerät zusammen mit Ihrem Kassensbon in das Geschäft zurückbringen, in dem Sie des gekauft haben.

## **WARRANTY**

This appliance has a two year warranty period. During this period the manufacturer is responsible for any failures that are the direct result of construction failure. When these failures occur the appliance will be repaired or replaced if necessary. The warranty will not be valid when the damage to the appliance is caused by wrong use, not following the instructions or repairs executed by a third party. The guarantee is issued with the original

till receipt. All parts, which are subject to wear, are excluded from the warranty. If your device breaks down within the 2-year warranty period, you can return the device together with your receipt to the shop where you purchased it.

## **CONDICIONES DE GARANTÍA**

Este aparato tiene un término de garantía de 2 años, desde la fecha de la compra. Durante el período de garantía, el suministrador asumirá la entera responsabilidad en cuanto a defectos debidos a errores de material o de fabricación.

En caso de tales defectos, el aparato será reemplazado o reparado, cuando sea necesario. La garantía perderá su vigencia en caso de defectos causados por mal uso, no cumplimiento del manual de instrucciones o intervención por una tercera persona. La garantía se concede sobre la base del recibo de caja. La garantía no cubre piezas expuestas al desgaste.

Si el producto está defectuoso dentro del período de garantía de 2 años, puede traer su recibo de caja junto con el teléfono a la tienda donde adquirió la unidad.

## **ZÁRUKA**

**Pro záruku začínající dnem prodeje spotřebiče platí na území ČR tyto podmínky:**

1. trvání záruky: 2 roky

2. poskytování záruky:

- a) záruční opravu provedeme podle našeho zvážení opravou nebo výměnou vadných dílů, jestliže tyto závady vznikly prokazatelně vadou materiálu nebo chybou při výrobě
- b) záruční oprava bude provedena jen při předložení tohoto záručního listu a dokladu o zaplacení
- c) jestliže dojde k opravě nebo výměně spotřebiče v záruční době, záruční doba se prodlužuje

3. záruka se nevztahuje

- a) na mechanické poškození
- b) nesprávné používání v rozporu s návodem k použití

1. záruka zaniká:

- při použití spotřebiče jinak než v domácnosti
- při provádění opravy nebo změny na spotřebiči osobou jinou než pověřenou naším servisem

Na tento spotřebič poskytujeme záruku na nedostatky, které jsou označeny jako výrobní chyby nebo chyby materiálu. Záruční doba začíná dnem prodeje a je uznána po předložení potvrzeného tohoto záručního listu nebo orig. dokladu o zaplacení + tento nepotvrzený, ale vyplněný ZL pro záznam opravy. Případné reklamace můžete uplatnit v místě nákupu tohoto přístroje nebo v servisním středisku firmy:

**Domo-elektro s.r.o. Hluboká 147, 34506 Kdyně viz [www.domo-elektro.cz](http://www.domo-elektro.cz)  
tel. 379 789 684 nebo na [servis@domo-elektro.cz](mailto:servis@domo-elektro.cz) , tel. 379 422 550**

Type nr. apparaat  
N° de modèle de l'appareil    **DO7317M**  
Type nr des Gerätes  
Type nr. of appliance  
N° de modelo del aparato  
Model

Naam  
Nom .....

Name  
Nombre  
Jméno

Adres  
Adresse .....

Address  
Dirección  
Adresa

Aankoopdatum  
Date d'achat .....

Kaufdatum  
Date of purchase  
Fecha de compra  
Datum nákupu, podpis a razítko

Tel.: .....

\* Jméno kupujícího, adresu a tel.spojení je nutno vyplnit pokud si zákazník přeje zaslání opraveného přístroje domů. Bez úplného vyplnění všech ostatních údajů v záručním listu nebude možno Vaši reklamaci včas vyřídit.

---

**REKLAMACE : (VYPLNÍ ZÁKAZNÍK NEBO OBCHOD)**

Popis vady 1. reklamace/Datum uplatnění reklamace:

Popis vady 2. reklamace/Datum uplatnění reklamace:

Popis vady 3. reklamace/Datum uplatnění reklamace:

**ZÁZNAMY SERVISU :**

1.reklamace (datum přijetí/odeslání/ číslo reklamačního dokladu)

2.reklamace (datum přijetí/odeslání/ číslo reklamačního dokladu)

3.reklamace (datum přijetí/odeslání/ číslo reklamačního dokladu)

\* Jméno kupujícího, adresu a tel.spojení je nutno vyplnit pokud si zákazník přeje zaslání opraveného přístroje domů.

**Bez úplného vyplnění všech ostatních údajů v záručním listu nebude možno Vaši reklamaci včas vyřídit.**

## RECYCLAGE-INFORMATIE

Dit symbool op het product of op de verpakking wijst erop dat dit product niet als huishoudafval mag worden behandeld. Het moet naar een plaats worden gebracht waar elektrische en elektronische apparatuur wordt gerecycleerd. Als u ervoor zorgt dat dit product op de correcte manier wordt verwijderd, voorkomt u mogelijk voor mens en milieu negatieve gevolgen die zich zouden kunnen voordoen in geval van verkeerde afvalbehandeling. Voor meer details in verband met het recyclen van dit product, neemt u best contact op met de gemeentelijke instanties, het bedrijf of de dienst belast met de verwijdering van huishoudafval of de winkel waar u het product hebt gekocht. Het verpakkingsmateriaal is recycleerbaar. Behandel de verpakking milieubewust.

## INFORMATION DE RECYCLAGE

Ce symbole sur le produit ou son emballage indique que ce produit ne peut être traité comme déchet ménager. Il doit plutôt être remis au point de ramassage concerné, se chargeant du recyclage du matériel électrique et électronique.

En vous assurant que ce produit est éliminé correctement, vous favorisez la prévention des conséquences négatives pour l'environnement et la santé humaine qui, sinon, seraient le résultat d'un traitement inapproprié des déchets de ce produit. Pour obtenir plus de détails sur le recyclage de ce produit, veuillez prendre contact avec le bureau municipal de votre région, votre service d'élimination des déchets ménagers ou le magasin où vous avez acheté le produit.

L'emballage est recyclable. Traitez l'emballage écologiquement.



## RECYCLING INFORMATIONEN

Dieses Symbol auf dem Produkt oder seiner Verpackung weist darauf hin, dass dieses Produkt nicht als normaler Haushaltsabfall zu behandeln ist, sondern an einem Sammelpunkt für das Recycling von elektrischen und elektronischen Geräten abgegeben werden muss. Durch Ihren Beitrag zum korrekten Entsorgen dieses Produkts schützen Sie die Umwelt und die Gesundheit Ihrer Mitmenschen.

Umwelt und Gesundheit werden durch falsches Entsorgen gefährdet. Weitere Informationen über das Recycling dieses Produkts erhalten Sie von Ihren Rathaus, Ihrer Müllabfuhr oder dem Geschäft, in dem Sie das Produkt gekauft haben. Das Verpackungsmaterial ist wiederverwertbar. Entsorgen Sie die Verpackung umweltgerecht und führen Sie sie der Wertstoffsammlung zu.



## RECYCLING INFORMATION

This symbol on the product or on its packaging indicates that this product may not be treated as household waste. Instead it must be brought to the applicable collection point for recycling of electrical and electronic equipment. By ensuring this product is disposed of correctly, you will help prevent potential negative consequences for the environment and human health, which could otherwise be caused by inappropriate waste handling of this product. For more detailed information about recycling of this product, please contact your local city office, your household waste disposal service or the shop where you purchased the product.

The packaging is recyclable. Please treat package ecologically.



## INFORMACIÓN DE RECICLAJE

El símbolo en el producto o el embalaje indica que este producto no puede ser tratado como residuo doméstico. Los residuos de aparatos tienen que ser depositados en un punto de recogida destinado al reciclaje de aparatos eléctricos y electrónicos. Eliminando este producto de manera correcta, se puede evitar las consecuencias negativas posibles para el hombre y el medio ambiente en caso de un tratamiento de residuos incorrecto. Si desea obtener más información sobre el reciclaje de este producto, pónganse en contacto con la oficina municipal, la empresa o el servicio de recogida de residuos domésticos correspondiente o con el establecimiento dónde ha adquirido el producto.

El material de embalaje es reciclable. Trate el embalaje de manera ecológica.



## INFORMACE O RECYKLACI ODPADU

Symbol na přístroji či na jeho obalu znamená, že s tímto výrobkem není možno nakládat jako s běžným domovním odpadem, nýbrž musí být odevzdán na místech určených ke sběru a likvidaci elektrických a elektronických zařízení. Dodržáním tohoto doporučení chráníte životní prostředí a zdraví spoluobčanů. Více informací o možnostech likvidace nebezpečného odpadu obdržíte na obecních nebo městských úřadech, sběrných dvorech nebo v prodejně, kde jste přístroj zakoupili. Obalové materiály jsou recyklovatelné, nakládejte s nimi podle předpisů pro životní prostředí.



Als het elektrisch snoer beschadigd is, moet het vervangen worden door de fabrikant, zijn dienst naverkoop of een gelijkaardig gekwalificeerd persoon, om ongelukken te voorkomen.

Si le cordon électrique est endommagé, il doit être remplacé par le fabricant, son service après-vente ou toute autre personne qualifiée, pour éviter tout accident.

Wenn das Stromkabel beschädigt ist, muss es vom Hersteller, dessen Kundendienst oder einer gleichartig geschulten Person ersetzt werden, um Unglücke zu verhindern.

If the supply cord is damaged, it must be replaced by the manufacturer, its service agent or a similarly qualified person in order to avoid a hazard.

Cuando el cordón eléctrico está dañado, tiene que ser reemplazado por el fabricante, el servicio posventa o una persona similarmente calificada, para evitar accidentes.

Jestliže je poškozen přívodní kabel, musí být neprodleně vyměněn v odborném servisu nebo oprávněnou osobou.  
Jinak hrozí nebezpečí úrazu!



---

## VEILIGHEIDSINSTRUCTIES

Dit toestel mag gebruikt worden door kinderen vanaf 8 jaar en ouder, en door personen met een fysieke of sensorische beperking of mensen met een beperkte mentale capaciteit of gebrek aan ervaring of kennis, op voorwaarde dat deze personen toezicht krijgen of instructies hebben gekregen over het gebruik van het toestel op een veilige manier en dat ze ook de gevaren kennen bij het gebruik van het toestel.

Kinderen mogen niet met het toestel spelen. Onderhoud en reiniging van het toestel mogen niet gebeuren door kinderen, tenzij ze ouder zijn dan 8 jaar en toezicht krijgen. Hou het toestel en het snoer buiten het bereik van kinderen jonger dan 8 jaar.

Dit toestel is geschikt om te gebruiken in de huishoudelijke omgeving en in gelijkaardige omgevingen zoals:

- Keukenhoek voor personeel van winkels, kantoren en andere gelijkaardige professionele omgevingen
- Boerderijen
- Hotel- en motelkamers en andere omgevingen met een residentieel karakter
- Gastenkamers, of gelijkaardige

Opgelet: het toestel mag niet gebruikt worden met een externe timer of een aparte afstandsbediening.



Het toestel wordt warm tijdens het gebruik. Hou het elektrisch snoer weg van hete onderdelen en dek het toestel niet af.

LEES AL DEZE INSTRUCTIES ALVORENS HET TOESTEL TE GEBRUIKEN.

- Voer geen veranderingen uit aan het toestel.
- Gebruik de verwarming niet buitenshuis.
- Deze verwarming is bedoeld voor gebruik in badkamers, wasplaatsen of gelijkaardige locaties binnenshuis. Zet de verwarming nooit op een plaats waar ze in een bad of in een ander waterreservoir kan vallen.
- Gebruik de verwarming niet in de onmiddellijke omgeving van een bad, douche of zwembad.
- Zet geen ontvlambare of chemische voorwerpen in de buurt van de verwarming.
- De verwarming mag niet vlak onder een stopcontact geplaatst worden.
- Gebruik deze verwarming niet in kleine kamers wanneer er mensen aanwezig zijn die de kamer niet zelf kunnen verlaten, tenzij ze onder continu toezicht staan.
- Dek de verwarming niet af, om oververhitting en het risico op brand te voorkomen.
- Raak hete oppervlakken van de verwarming niet aan tijdens het gebruik. Je zou je kunnen verbranden.
- Hou brandbare materialen zoals gordijnen ten minste 1

---

meter verwijderd van de voorkant van de verwarming en hou ze weg van de zijkant en de achterkant.

- Hou vreemde voorwerpen weg van de openingen in de verwarming, aangezien dit elektrische schok, brand of beschadiging kan veroorzaken.
- Trek altijd de stekker uit het stopcontact wanneer de verwarming niet in gebruik is.
- Gebruik enkel goed geaarde stopcontacten met dit toestel.
- Gebruik nooit een beschadigd snoer of een beschadigde stekker. Als het snoer beschadigd is, moet dit vervangen worden door de fabrikant, de verdeler of een gekwalificeerd persoon om gevaar te vermijden.
- Het gebruik van een verlengsnoer is niet aan te raden, aangezien dit oververhitting en brand kan veroorzaken. Als er toch een verlengsnoer moet gebruikt worden, gebruik dan een snoer met een geleider van minstens 1mm in diameter en met niet minder dan 13Amp.
- Leg het snoer niet onder een mat of bedek het niet met vloerkleedjes, lopers of andere gelijkaardige materialen. Leg het snoer ergens waar weinig mensen komen en waar er niet over gestruikeld kan worden.
- Gebruik deze verwarming enkel zoals beschreven in deze handleiding. Als het toestel gebruikt wordt voor andere doeleinden, kan dit brand, elektrische schok of verwondingen veroorzaken.
- Reparaties en onderhoud aan het toestel mogen enkel worden uitgevoerd door gekwalificeerde personen en

diensten.

- Plastic zakken zijn geen speelgoed. Hou ze uit de buurt van baby's en kinderen, aangezien ze een risico op verstikking en andere gevaren inhouden.
- Als je een aantal uren niet aanwezig bent, denk er dan aan om de temperatuurinstelling te verlagen.
- Houd het toestel op minimum 0,60 m (volume 3) van douche of bad, zoals aangegeven op de tekening. Het mag niet mogelijk zijn voor een persoon die zich in bad of in de douche bevindt, om het toestel, het snoer of de controleknoppen aan te raken.

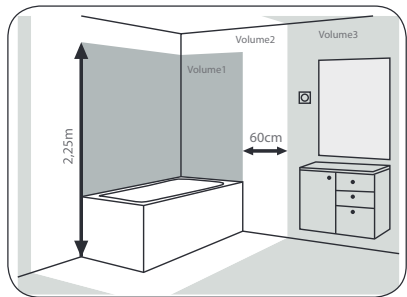

## ONDERDELEN

### Toestel

1. Voorkant
2. Zijkant
3. Handvat
4. Controlepaneel

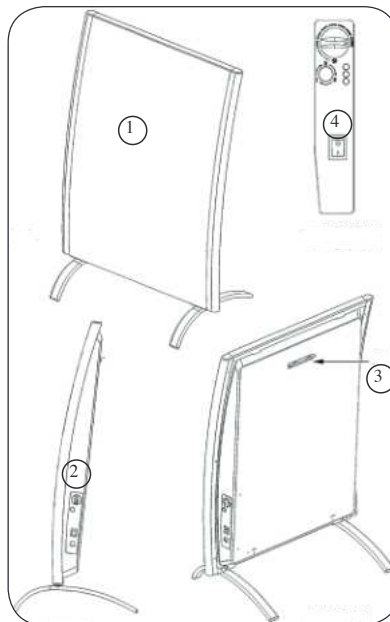

## Controlepaneel

1. Thermostaatknop
2. "Max"
3. Antivries
4. Functieknop
5. Indicatielampjes
6. Aan/uit-knop

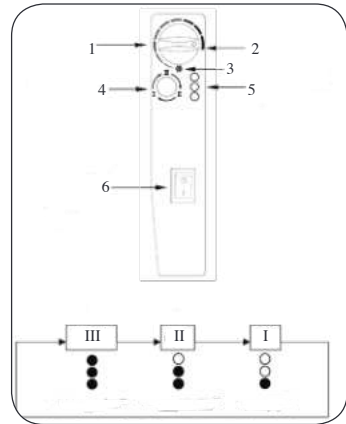

## Installatiekit

1. Pootjes
2. Muurbevestiging
3. Schroef voor muurbevestiging
4. Pluggen voor muurbevestiging
5. Onderste muurbevestiging
6. Schroef M3 x 5
7. Schroef M3 x 8
8. Rondsels voor schroef M3 (6. + 7.)
9. Steun voor pootjes
10. Schroef met rondsels M3 x 8
11. Schroef met rondsels M4 x 8

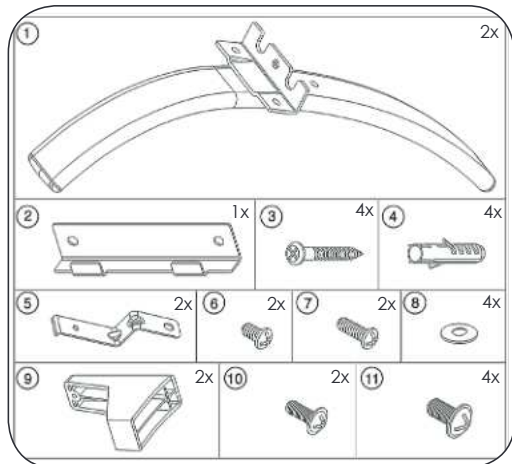

## INSTALLATIE

- Haal voorzichtig alle onderdelen uit de verpakking en verwijder al het verpakkingsmateriaal van de onderdelen (plastic zakken, schuim,...). Kijk na of er niets beschadigd werd tijdens het transport. Als er iets beschadigd is of als er een onderdeel ontbreekt, neem dan contact op met de verdeler. Hou de originele doos bij om de verwarming in op te bergen wanneer ze niet gebruikt wordt.
- Zorg ervoor dat het toestel uit staat alvorens de stekker in het stopcontact te steken.

### **Opgelet: het stopcontact moet geaard zijn.**

- Gebruik het handvat aan de achterkant om de verwarming te verplaatsen.
- Wanneer de verwarming aan de muur bevestigd wordt, raden wij aan om de verwarming minstens 30cm van de vloer en 100cm van het plafond te hangen. Aan de voorkant en aan de beide zijkanten van het toestel moet u ook een vrije ruimte van minstens 100cm voorzien.

## Installatie van de pootjes

1. Schroef de steun (9) vast op de pootjes.
2. Schroef de twee pootjes vast op de verwarming.

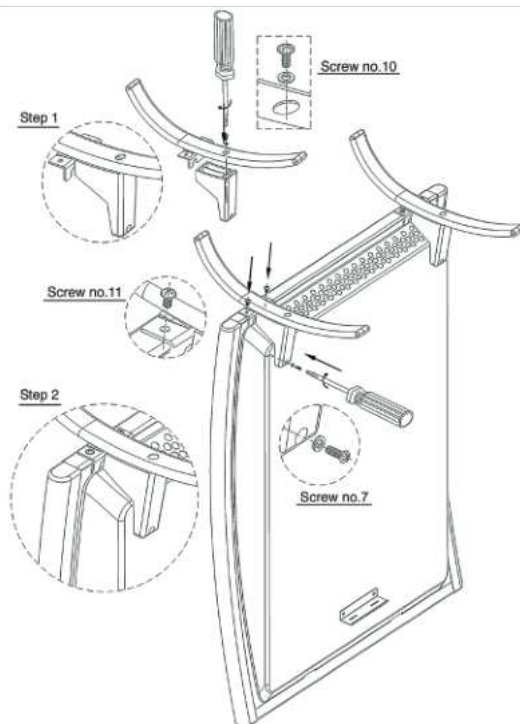

## Installatie aan de muur

1. Boor 2 gaatjes in de muur, 7cm van de kant van het verwarmingstoestel en 100cm van de vloer. Plaats 2 pluggen (4) in de gaatjes, met behulp van een hamer. Schroef de muurbevestiging (2) vast in de pluggen, met behulp van de bijgeleverde schroeven (3).
2. Bevestig de onderste muurbevestigingen (5) aan de achterkant van het verwarmingstoestel, met behulp van bijgeleverde schroeven (6).
3. Plaats het verwarmingstoestel op de bovenste muurbevestiging. Nu kan je met behulp van een potlood de onderste muurbevestigingen markeren

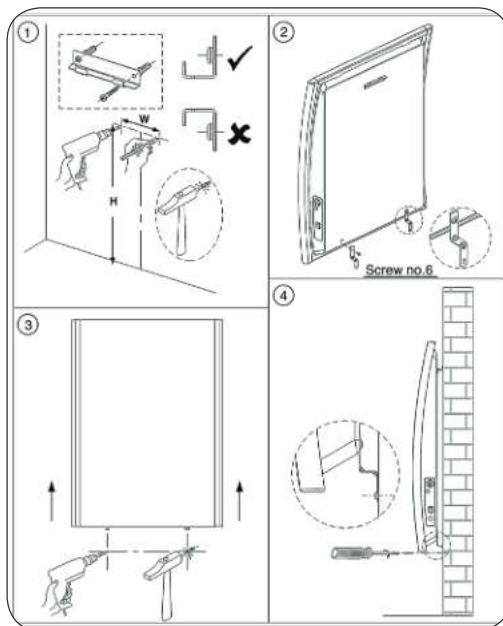

op de muur. Verwijder het verwarmingstoestel en boor de twee gaatjes voor de onderste muurbevestiging op de plaats die je net gemarkeerd hebt.

4. Plaats de bijgeleverde pluggen (4) in de gaatjes voor de onderste muurbevestiging, met behulp van een hamer.
5. Plaats het verwarmingstoestel op de bovenste muurbevestiging. Gebruik de schroeven (3) om de onderste muurbevestigingen te bevestigen tegen de muur.

## **GEBRUIK**

LEES ALLE INSTRUCTIES AANDACHTIG DOOR ALVORENS HET TOESTEL TE GEBRUIKEN

1. Zorg ervoor dat de thermostaatknop op de “max”-positie staat. Controleer ook of de aan/uit-knop in de “uit” stand staat (0). Steek de stekker in het stopcontact.
2. Zet het toestel aan, het rode indicatielampje zal oplichten. Druk op de functieknop om de gewenste warmtestand te selecteren (I, II of III). Zet om te beginnen de warmtestand op III, zodat de verwarming op volle kracht werkt.
3. Draai nu aan de thermostaatknop om de kamertemperatuur te bepalen. Draai in wijzerzin om de temperatuur te verhogen, en tegen de wijzerzin om de temperatuur te verlagen.
4. Wanneer de kamer de gewenste temperatuur heeft bereikt, zal het toestel automatisch uitschakelen en zal het groene indicatielampje beginnen branden. Het toestel schakelt terug in wanneer de kamertemperatuur minstens 3°C onder de ingestelde temperatuur daalt.
5. De antivorstinstelling zal ervoor zorgen dat de kamertemperatuur boven het vriespunt blijft.

## **ONDERHOUD**

1. Zet het toestel uit, verwijder de stekker uit het stopcontact en laat het toestel afkoelen, alvorens het te reinigen.
2. Dompel de stekker, het snoer of het toestel zelf, nooit onder in water of een andere vloeistof. Giet nooit water of een andere vloeistof over het toestel.
3. Gebruik een stofzuiger om stof en vuil uit het metalen rooster van de verwarming te verwijderen.
4. Gebruik een droge doek om stof te verwijderen van het toestel. Indien er vlekken op het toestel zijn, kan u een vochtige (doch niet natte) doek gebruiken.
5. Gebruik geen detergents, schurende producten of producten om te boenen op het verwarmingstoestel. Deze kunnen de laklaag van het toestel beschadigen.

## **OPBERGEN**

Berg het toestel altijd op in een koele, droge ruimte. Om te voorkomen dat het toestel stoffig wordt, kan je de originele verpakking gebruiken om het toestel in op te bergen

---

## PRÉCAUTIONS

Cet appareil peut être utilisé par des enfants âgés d'au moins 8 ans et par des personnes ayant des capacités physiques, sensorielles ou mentales réduites ou dénuées d'expérience ou de connaissance, s'ils (si elles) sont correctement surveillé(e)s ou si des instructions relatives à l'utilisation de l'appareil en toute sécurité leur ont été données et si les risques encourus ont été appréhendés.

Veillez à ce que les enfants ne puissent pas jouer avec l'appareil. L'entretien et le nettoyage de l'appareil ne peuvent pas s'effectuer par des enfants, à moins qu'ils aient plus de 8 ans et qu'ils soient sous surveillance. Gardez l'appareil et le cordon hors de la portée d'enfants de moins de 8 ans.

Cet appareil est destiné à un usage domestique ou à d'autres usages comme:

- Dans la cuisine du personnel dans des magasins, des bureaux ou d'autres lieux mis en rapport avec l'environnement de travail.
- Dans les fermes.
- Dans les chambres d'hôtels, de motels et d'autres lieux avec un caractère résidentiel.
- Dans les chambres d'hôtes ou similaires.

Attention: l'appareil ne peut pas être utilisé avec une minuterie externe ou une commande à distance séparée.





L'appareil peut chauffer pendant l'utilisation.  
Tenez le cordon électrique à distance de parties chaudes et ne couvrez pas l'appareil.

- N'apportez aucune modification à l'appareil.
- N'utilisez pas l'appareil de chauffage à l'extérieur.
- Cet appareil de chauffage est destiné à une utilisation dans des salles de bain, des salles d'eau ou d'autres lieux similaires à l'intérieur d'une habitation. Ne placez jamais l'appareil de chauffage à un endroit où il pourrait tomber dans une baignoire ou tout autre volume d'eau.
- N'utilisez pas l'appareil de chauffage à proximité immédiate d'une baignoire, d'une douche ou d'une piscine.
- Ne placez pas d'objets inflammables ou de produits chimiques à proximité de l'appareil de chauffage.
- L'appareil de chauffage ne doit pas être placé juste en dessous d'une prise de courant.
- N'utilisez pas cet appareil de chauffage dans des petites pièces lorsqu'il s'y trouve des personnes ne pouvant pas quitter les lieux d'elles-mêmes, sauf si elles sont surveillées en permanence.
- Ne couvrez pas l'appareil de chauffage, afin d'éviter toute surchauffe et tout risque d'incendie.
- Ne touchez pas les surfaces chaudes de l'appareil de chauffage lorsqu'il est en service. Vous pourriez vous brûler.
- Maintenez les matières inflammables (rideaux,...)

à au moins 1 mètre de distance de la face avant de l'appareil de chauffage et tenez-les à l'écart des faces latérales et de la face arrière.

- Tenez les corps étrangers à l'écart des ouvertures ménagées dans l'appareil de chauffage. Ceux-ci peuvent causer un choc électrique, un incendie ou d'autres dommages.
- Débranchez toujours la fiche de la prise de courant lorsque vous n'utilisez pas l'appareil de chauffage.
- N'utilisez pour cet appareil que des prises de courant parfaitement reliées à la terre.
- N'utilisez jamais un cordon abîmé ou une fiche endommagée. Si le cordon est abîmé, celui-ci doit être remplacé par le fabricant, le revendeur ou un technicien qualifié afin d'éviter tout danger.
- L'utilisation d'un cordon prolongateur est déconseillée car ceci peut provoquer une surchauffe et un incendie. Si vous devez absolument employer un cordon prolongateur, utilisez un cordon ayant des conducteurs d'au moins 1 mm de diamètre et supportant au moins 13 Amp.
- Ne placez pas le cordon sous un tapis, ne le recouvrez pas avec des tapis, des tapis d'escalier ou d'autres objets similaires. Placez le cordon à un endroit où il y a peu de passage et où il ne risque pas de faire trébucher quelqu'un.
- N'utilisez cet appareil de chauffage que selon les indications données dans ce mode d'emploi. Si l'appareil est utilisé à d'autres fins, il risque de

provoquer un incendie, un choc électrique ou de graves blessures.

- Les réparations et l'entretien de l'appareil ne doivent être réalisés que par des services et des techniciens qualifiés.
- Les sacs en plastique ne sont pas des jouets. Tenez-les hors de portée des bébés et des enfants car ils peuvent présenter pour ceux-ci un risque d'étouffement et d'autres dangers.
- Si vous vous absentez plusieurs heures, songez à diminuer le thermostat de l'appareil.
- Attention: Maintenir l'appareil à au moins 0,60m (volume 3) de la douche ou de la baignoire comme indiqué sur la figure ci dessous de façon telle que les interrupteurs et autres dispositifs de commande ne puissent pas être touchés par une personne dans la baignoire ou la douche.

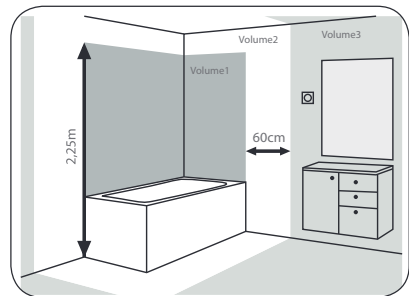

## DESCRIPTION DES ELEMENTS

### Appareil

1. Face avant
2. Face latérale
3. Poignée
4. Panneau de commande

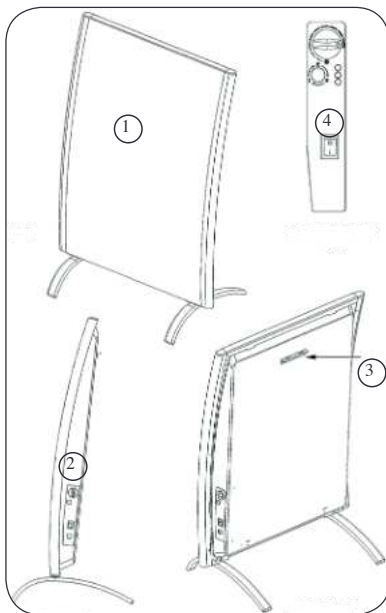

### Panneau de commande

1. Bouton de thermostat
2. "Max"
3. Antigel
4. Sélecteur de fonction
5. Témoin marche/arrêt
6. Bouton marche/arrêt

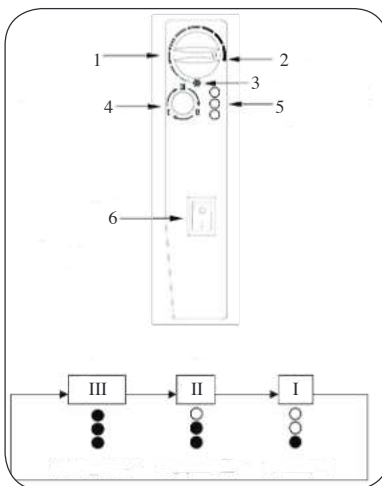

## Kit d'installation

- |                                   |                                   |
|-----------------------------------|-----------------------------------|
| 1. Pieds                          | 7. Vis M3 x 8                     |
| 2. Fixation murale                | 8. Rondelle pour vis M3 (6. + 7.) |
| 3. Vis pour fixation murale       | 9. Support pour les pieds         |
| 4. Chevilles pour fixation murale | 10. Vis avec rondelle M3 x 8      |
| 5. Fixation murale inférieure     | 11. Vis avec rondelle M4 x 8      |
| 6. Vis M3 x 5                     |                                   |

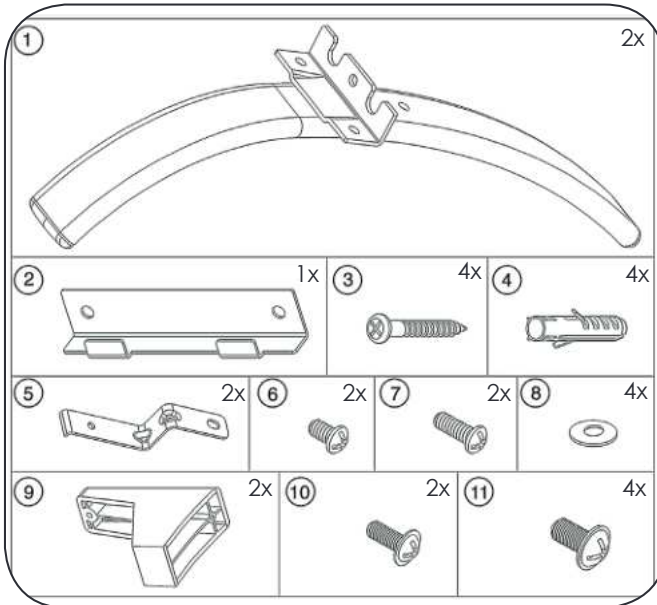

## INSTALLATION

- Retirez soigneusement tous les éléments de la boîte d'origine et enlevez tous les matériaux d'emballage de ces éléments (sacs en plastique, mousse,...). Assurez-vous qu'aucun élément n'a été abîmé pendant le transport. Si vous constatez qu'un élément est endommagé ou manquant, contactez votre revendeur. Conservez la boîte d'origine pour ranger l'appareil de chauffage lorsque vous ne vous en servez pas.
- Assurez-vous que l'appareil est bien éteint avant de brancher la fiche dans une prise de courant.

**Attention: la prise de courant doit être reliée à la terre.**

- Pour déplacer l'appareil, utilisez la poignée située à l'arrière de celui-ci.
- Lorsque l'appareil de chauffage est appelé à être fixé au mur, nous recommandons de l'accrocher à au moins 30 cm du sol et 100 cm du plafond. Il convient également de prévoir un espace libre d'au moins 100 cm à l'avant et sur les deux côtés de l'appareil.

## Installation des pieds

1. Fixez le support (9) sur les pieds avec les vis.
2. Fixez les 2 pieds sur le chauffage.

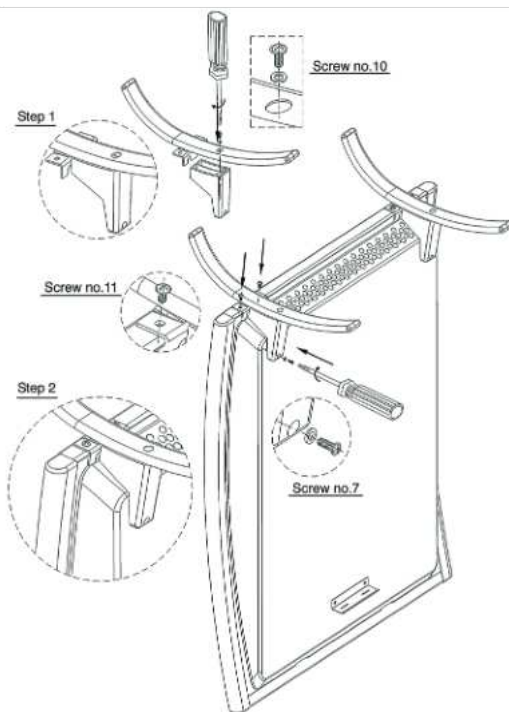

## Installation au mur

1. Percez 2 trous dans le mur, à 7 cm du bord de l'appareil de chauffage et à 100 cm du sol. Enfoncez 2 chevilles (4) dans les trous à l'aide d'un marteau. Vissez la fixation murale (2) dans les chevilles à l'aide des vis fournies (3).
2. Attachez la fixation murale inférieure (5) à l'arrière de l'appareil de chauffage à l'aide des vis fournies (6).
3. Placez l'appareil de chauffage sur la fixation murale supérieure. Vous pouvez à présent repérer avec un crayon la position de la fixation murale inférieure sur le mur. Retirez l'appareil de chauffage et percez

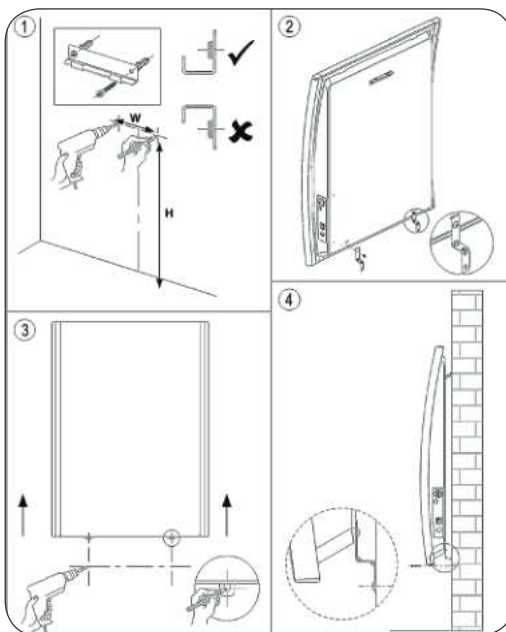

les deux trous destinés à la fixation murale inférieure à l'emplacement que vous venez de repérer.

4. Enfoncez avec un marteau les chevilles fournies (4) dans les trous destinés à la fixation murale inférieure.
5. Placez l'appareil de chauffage sur la fixation murale supérieure. Utilisez les vis fournies (3) pour accrocher la fixation murale inférieure contre le mur.

## UTILISATION

LISEZ ATTENTIVEMENT TOUTES LES INSTRUCTIONS AVANT D'UTILISER L'APPAREIL

1. Assurez-vous que le bouton du thermostat se trouve sur la position "MAX". Vérifiez aussi que le bouton marche/arrêt est bien en position arrêt (0). Branchez la fiche dans une prise de courant.
2. Allumez l'appareil, le témoin lumineux rouge doit s'allumer. Poussez le sélecteur de fonction pour sélectionner le mode de chauffage souhaité (I, II ou III). Pour commencer, réglez le mode de chauffage sur III.
3. Tournez à présent le bouton du thermostat pour régler la température ambiante. Vous pouvez, selon vos envies, tourner ce bouton dans le sens des aiguilles d'une montre pour augmenter la température ou dans le sens contraire des aiguilles pour baisser la température.
4. Quand la pièce atteint la température souhaitée, l'appareil se désactive automatiquement et le témoin lumineux vert s'allume à son tour. L'appareil se réactive quand la température ambiante descend d'au moins 3 °C en dessous de la température réglée.
5. Le réglage de protection hors gel veille à maintenir la température ambiante au-dessus de 0 °C.

## ENTRETIEN

1. Avant de nettoyer l'appareil, éteignez-le, débranchez-le et laissez-le refroidir totalement.
2. N'immergez jamais le cordon, la fiche ou l'appareil lui-même dans l'eau ou tout autre milieu liquide. Ne versez jamais de l'eau ou tout autre liquide sur l'appareil.
3. Utilisez un aspirateur pour dépoussiérer la grille métallique de l'appareil de chauffage.
4. Utilisez un chiffon sec pour retirer la poussière de l'appareil. Si l'appareil présente des taches, vous pouvez utiliser un chiffon humide (mais pas réellement mouillé) pour les enlever.
5. N'utilisez pas de détergents, de produits abrasifs ou de produits de cirage sur l'appareil de chauffage, ceux-ci risqueraient d'abîmer la couche de peinture superficielle.

## **RANGEMENT**

Rangez toujours l'appareil dans un endroit frais et sec. Pour éviter que l'appareil se couvre de poussière, vous pouvez utiliser son emballage d'origine pour le protéger.



## **SICHERHEITSANWEISUNGEN**

Dieses Gerät darf von Kindern ab 8 Jahren oder älter gebraucht werden. Ebenso dürfen Personen mit körperlicher bzw. leichter geistiger Behinderung sowie Personen mit eingeschränkter Erfahrung das Gerät betätigen. Dies unter der Voraussetzung, dass diese Personen ausreichende Anweisungen sowohl zum Gebrauch des Gerätes, als auch zu den hiermit verbundenen Gefahren erhalten haben.

Kinder dürfen nicht mit dem Gerät spielen. Die Pflege und Wartung des Gerätes darf nicht von Kindern ausgeführt werden, es sei denn, dass dies unter Aufsicht passiert und es sich um Kinder handelt, die älter als 8 Jahre sind und im Voraus ausreichend über den Gebrauch/die Wartung informiert worden sind. Sorgen Sie dafür, dass sich das Gerät nicht in Anwesenheit von Kindern unter 8 Jahren befindet.

Dieses Gerät eignet sich zum Gebrauch im Haushalt oder ähnlichen Umgebungen, wie z.B.:

- Küchenzeile für Personal in Geschäften, Büros oder anderen professionellen Umgebungen
- Bauernhöfe
- Hotel-/Motel-/Gästezimmer u.ä.

**Achtung:** das Gerät darf nicht mit einer externen Zeitschaltuhr oder Fernbedienung gebraucht werden.



Das Gerät kann während des Gebrauchs warm werden. Das elektrische Kabel von heißen Teilen entfernt halten und das Gerät nicht abdecken.

- Führen Sie keine Veränderungen am Gerät durch.
- Verwenden Sie das Heizgerät nicht im Freien.
- Dieser Heizkörper ist für die Verwendung in Badezimmern, Waschräumen oder an ähnlichen Stellen innerhalb des Hauses gedacht. Stellen Sie den Heizkörper keinesfalls so auf, dass er in eine Wanne oder einen ähnlichen Wasserbehälter fallen kann.
- Verwenden Sie den Heizkörper nicht in unmittelbarer Nähe einer Badewanne, Dusche oder eines Schwimmbeckens.
- Bringen Sie keine entflammbaren oder chemischen Produkte in die Nähe des Heizkörpers.
- Der Heizkörper darf nicht direkt unter einer Steckdose angebracht werden.
- Verwenden Sie diesen Heizkörper nicht in kleinen Räumen, wenn in diesen Personen sind, die den Raum nicht selbstständig verlassen können, es sei denn, sie sind ständig beaufsichtigt.
- Decken Sie den Heizkörper nicht ab; so vermeiden Sie Überhitzung und Brandgefahr.
- Fassen Sie während des Betriebs die heißen Oberflächen des Heizkörpers nicht an. Es besteht Verbrennungsgefahr.
- Stellen Sie sicher, dass keine Gardinen seitlich und hinter dem Gerät hängen, und dass zur Vorderseite

---

mindestens 1m Platz zur Belüftung ist.

- Achten Sie darauf, dass keine Fremdgegenstände die Öffnungen des Gerätes blockieren können, da dies Stromschlag, Brand oder Beschädigungen verursachen kann.
- Ziehen Sie stets den Stecker aus der Steckdose, wenn das Gerät nicht benutzt wird.
- Stellen Sie sicher, dass die Steckdosen, die Sie für das Gerät benutzen, geerdet sind.
- Benutzen Sie das Gerät nicht, wenn Stecker oder Kabel beschädigt sind. In diesem Falle lassen Sie durch den Hersteller, den Händler oder einen qualifizierten Fachhandel das Gerät reparieren, um Unfälle zu vermeiden.
- Es ist besser, wenn Sie das Gerät nicht mit Verlängerungskabel benutzen, da dies zu Überhitzung oder Brand führen kann. Sollte sich die Benutzung mit Verlängerungskabel nicht vermeiden lassen, nehmen Sie ein Verlängerungskabel mit mindestens 1mm Durchmesser und 13 Amp.
- Legen Sie das Kabel nicht unter Matten, Teppiche oder Ähnliches. Achten Sie drauf, dass das Kabel nirgendwo liegt, wo viel Menschen sind und vermeiden Sie, dass jemand über das Kabel stolpern kann.
- Benutzen Sie das Gerät ausschliesslich für die Anwendungen, für die es bestimmt ist. Sollte das Gerät für andere Dinge benutzt werden könnte das zu Brand, Stromschlag oder Verwundungen führen.

- Reparaturen und Wartungen dürfen nur von qualifizierten Personen ausgeführt werden.
- Die Plastikverpackungen, in denen sich das Gerät bei Lieferung befindet, sind kein Spielzeug. Achten Sie darauf, dass die Plastiksäcke nicht in der Nähe von Kindern liegen, da das Risiko besteht, dass Kinder sich die Säcke über den Kopf ziehen und somit erstickern könnten.
- Sollten Sie in dem Räumen, wo sich das Gerät befindet, ein paar Stunden nicht anwesend sein, denken Sie daran, dass Sie die Temperatur des Gerätes niedriger setzen.
- Achtung: Im Bereich des Badezimmers zollte das Gerät zumindest 0,6m von der Dusche bzw. Badewanne entfernt sein (Volume 3), wie in Abbildung angezeigt. Es sollte nicht möglich sein das Gerät, den Kabel oder die Knopfen des Geräts zu betätigen, wenn eine Person sich ins Badewanne oder Duche befindet.

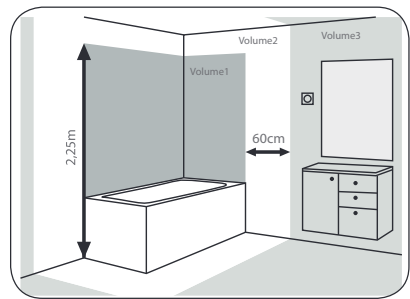

**BESTANDTEILE****Gerät**

1. Vorderseite
2. Seitenansicht
3. Griff
4. Schaltfläche

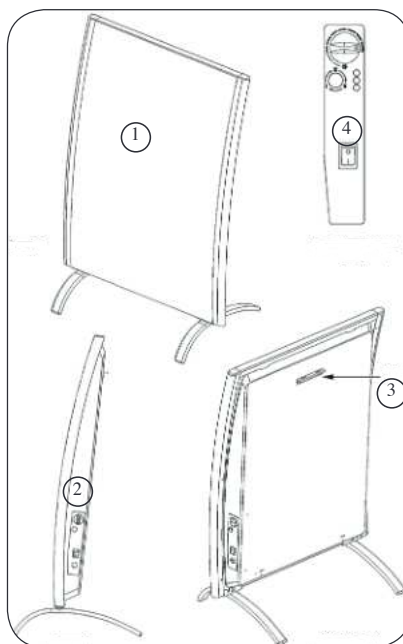
**Schaltfläche**

1. Thermostatschalter
2. «Max»
3. Antifrost
4. Funktionsschalter
5. Kontrollleuchte Ein/Aus
6. Ein/Aus Schalter

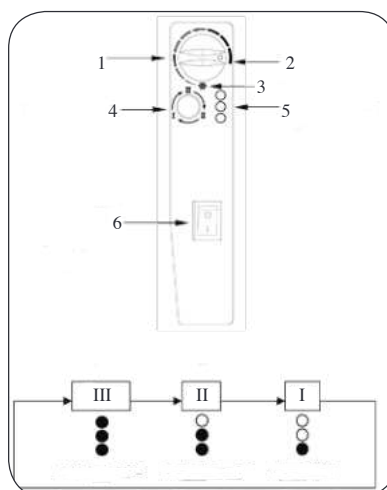

## Montagezubehör

- |                                 |  |
|---------------------------------|--|
| 1. Standfüße                    | 7. Schraube M3 x 8                       |
| 2. Wandbefestigung              | 8. Schließring für Schraube M3 (6. + 7.) |
| 3. Schraube für Wandbefestigung | 9. Stützung für Standfüße                |
| 4. Dübel für Wandbefestigung    | 10. Schraube mit Schließring M3 x 8      |
| 5. Untere Wandbefestigung       | 11. Schraube mit Schließring M4 x 8      |
| 6. Schraube M3 x 5              |  |

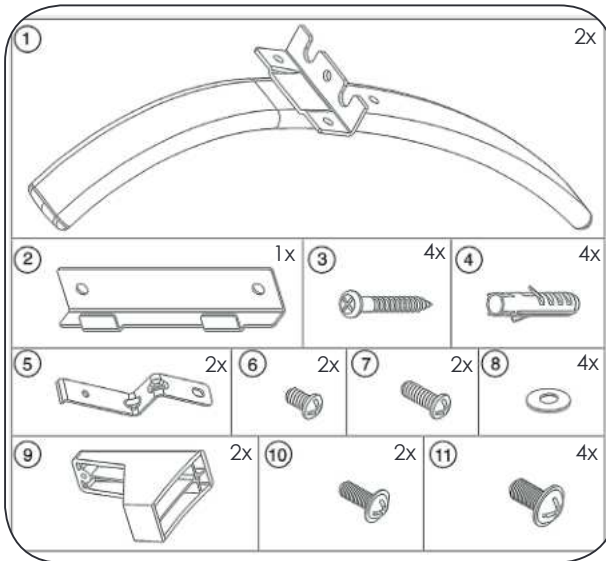

## INBETRIEBNAHME

- Nehmen Sie vorsichtig alle Einzelteile aus dem Karton und entfernen Sie alle Verpackungsmaterialien von den Bestandteilen (Plastikverpackung, Schaumstoff,...). Überprüfen Sie, ob nichts beim Transport beschädigt wurde. Falls etwas beschädigt ist oder ein Bestandteil fehlt, nehmen Sie bitte mit Ihrem Händler Kontakt auf. Heben Sie den Originalkarton auf, um den Heizkörper darin aufzubewahren, wenn er nicht benötigt wird.
  - Achten Sie darauf, dass der Netzschalter auf „Aus“ steht, bevor Sie den Stecker in die Steckdose stecken.
- Achtung: Die Steckdose muss geerdet sein.**
- Für einen Transport des Heizgeräts verwenden Sie bitte immer den Griff an der Rückseite.
  - Wenn das Heizgerät an der Wand befestigt wird, raten wir dazu, es in mindestens 30 cm Höhe über dem Fußboden und 100 cm Abstand von der Decke anzubringen. An der Vorderseite und an beiden Seiten des Geräts sollte ein freier Raum von mindestens 100 cm gewährleistet werden.

### Anbringung der Standfüße

1. Schrauben Sie die Stützung (9) auf die Standfüße.
2. Schrauben Sie die zwei Standfüße auf die Heizung.

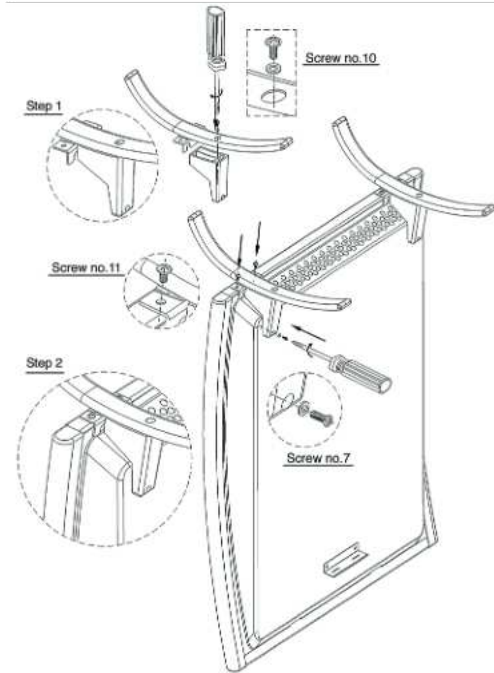

### Wandbefestigung

1. Bohren Sie 2 Löcher in die Wand, 7 cm unter dem oberen Rand des Heizgeräts und 100 cm vom Boden. Verbringen Sie 2 Dübel (4) in die Bohrlöcher, am besten mithilfe eines Hammers. Schrauben Sie die Wandhalterung (2) mithilfe der mitgelieferten Schrauben (3) auf die Dübel.
2. Befestigen Sie die untere Wandhalterung (5) mithilfe der mitgelieferten Schrauben (6) an der Rückseite des Heizgeräts.
3. Hängen Sie das Heizgerät auf die obere Wandhalterung. Jetzt können Sie mithilfe eines Bleistifts die untere Wandbefestigung an der Wand anzeichnen. Nehmen Sie das

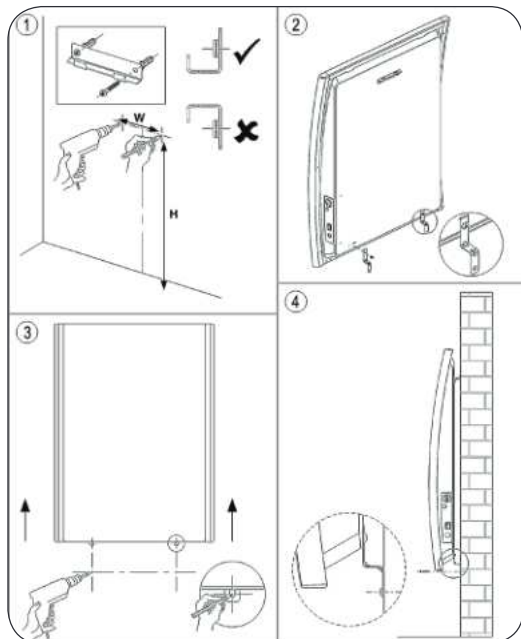

Heizgerät wieder von der Wand und bohren Sie die zwei Löcher für die untere Wandhalterung an der soeben markierten Stelle.

4. Verbringen Sie die mitgelieferten Dübel (4) in die Bohrlöcher für die untere Wandbefestigung, am besten mithilfe eines Hammers.
5. Hängen Sie das Heizgerät auf die obere Wandhalterung. Verwenden Sie die mitgelieferten Schrauben (3) zur Befestigung des Geräts an der unteren Wandhalterung.

## **GEBRAUCH**

LESEN SIE BITTE DIE GEBRAUCHSANLEITUNG SORGFÄLTIG DURCH, BEVOR SIE DAS GERÄT IN BETRIEB NEHMEN

1. Achten Sie darauf, dass der Thermostatschalter auf der Einstellung „max“ steht. Überprüfen Sie, ob der Ein/Aus Schalter auf der Einstellung „Aus“ steht (0). Stecken Sie den Netzstecker in die Steckdose.
2. Schalten Sie das Gerät ein, jetzt leuchtet die rote Kontrollleuchte auf. Drücken Sie auf den Funktionsschalter um die gewünschte Heizstufe (I, II oder III) zu wählen. Wählen Sie zu Beginn die Heizstufe III.
3. Wählen Sie jetzt mit dem Thermostatschalter die gewünschte Raumtemperatur. Sie können den Schalter nach Ihrem persönlichen Wunsch verstellen: Drehen im Uhrzeigersinn für eine höhere Temperatur, Drehen gegen den Uhrzeigersinn für niedrigere Temperatur.
4. Wenn der Raum die gewünschte Temperatur erreicht hat, schaltet sich das Gerät automatisch aus und die grüne Kontrollleuchte leuchtet auf. Das Gerät schaltet sich wieder ein, wenn die Raumtemperatur mindestens 3 °C unter die eingestellte Temperatur fällt.
5. Die Antifrost-Einstellung sorgt dafür, dass die Raumtemperatur immer über dem Gefrierpunkt bleibt.

## **WARTUNG**

1. Schalten Sie das Gerät aus, ziehen Sie den Netzstecker aus der Steckdose und lassen Sie das Gerät abkühlen, bevor Sie mit der Reinigung beginnen.
2. Tauchen Sie den Stecker, das Kabel oder das Gerät selbst auf keinen Fall in Wasser oder andere Flüssigkeiten. Schütten Sie kein Wasser oder andere Flüssigkeiten über das Gerät.
3. Verwenden Sie einen Staubsauger, um Staub und Schmutz aus dem Metallgitter des Heizkörpers zu entfernen.
4. Entfernen Sie den Staub an der Außenseite mit einem trockenen Tuch. Falls Sie Flecken auf dem Gerät finden, entfernen Sie diese mit einem feuchten (nicht nassen) Tuch.
5. Verwenden Sie keine Reinigungsmittel, scheuernde Produkte oder Politur auf dem Heizgerät, diese können die Lackierung des Geräts beschädigen.



**AUFBEWAHRUNG**

Bewahren Sie das Gerät immer in einem kühlen und trockenen Raum auf. Um zu verhindern, dass das Heizgerät verstaubt, verwenden Sie zur Aufbewahrung am besten die Originalverpackung.

## **SAFETY INSTRUCTIONS**

This appliance may be used by children from the age of 8 and up, and also by persons with a physical or sensory limitation, as well as mentally limited persons or persons with a lack of experience and knowledge. But only on the condition that these persons have received the necessary instructions on how to use this appliance in a safe way and know the dangers that can occur by using this appliance.

Children cannot be allowed to play with the appliance. Maintenance and cleaning of the appliance may not be done by children, unless they are older than 8 years old and are under supervision. Keep the appliance out of reach of children younger than 8 years old.

This appliance is suitable to be used in a household environment and in similar surroundings such as:

- Kitchen for personnel of shops, offices or other similar professional surroundings
- Farms
- Hotel or motel rooms and other surroundings with a residential character
- Guest rooms or similar

**Attention:** This appliance cannot be used with an external timer or a separate remote control.



The appliance can become hot during use. Keep the power cord away from hot parts and don't cover the appliance.

READ ALL THESE INSTRUCTIONS BEFORE USING THIS APPLIANCE.

- Do not carry out any changes to the appliance.
- Do not use the heater outdoors.
- This heater is meant for use in bathrooms, laundry areas or similar locations indoors. Never put the heater in a place where it may fall into a bathtub or other water container.
- Do not use the heater in the immediate surroundings of a bathtub, shower or swimming pool.
- Do not put any combustible or chemical objects near the heater.
- The heater should not be placed right beneath a socket.
- This heater is not equipped with technology that can control the room temperature. Do not use this heater in small rooms where people are present that can not leave the room by themselves, unless they are under constant supervision.
- Do not cover the heater to avoid overheating and fire.
- Do not touch hot surfaces of the heater during use. You could burn yourself.
- Keep combustible materials like drapery at least 1 meter away from the front of the heater and keep them away from the sides and back.
- Keep foreign objects away from the openings in

the heater as this may cause electric shock, fire or damaging.

- Always unplug the heater when it is not in use.
- Only use well grounded sockets to plug in the appliance.
- Never use a damaged cord or plug. If the cord is damaged, it should be replaced by the manufacturer, the dealer or a qualified person to avoid a hazard.
- The use of an extension cord is not recommended, as this may cause overheating and fire. However, if it is still necessary to use an extension cord, then use a cord with a conductor wire that is at least 1mm in diameter and that rates no less than 13Amp.
- Do not run the cord under a carpet or do not cover the cord with rugs, runners or other similar materials. Put the cord away from the traffic area and in a place where people can not trip over it.
- Only use this heater as described in this manual. If the appliance is used for other ends, this may cause fire, electric shock or injuries.
- Repairs and maintenance should only be conducted by qualified persons or services.
- Plastic bags are not toys. Keep them away from infants and children as they contain a risk of suffocation and other dangers.
- If you are not around for several hours, consider lowering the temperature setting.
- Caution: Keep the appliance at a minimum distance of 0,60m (volume 3) from bathtub or shower, as

indicated in the drawing.  
A person who is in the bathtub or shower should not be able to touch the appliance, the power cord or the control knobs.

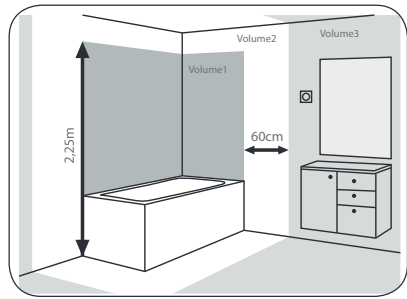

## PARTS

### Appliance

1. Front
2. Side
3. Handle
4. Control panel

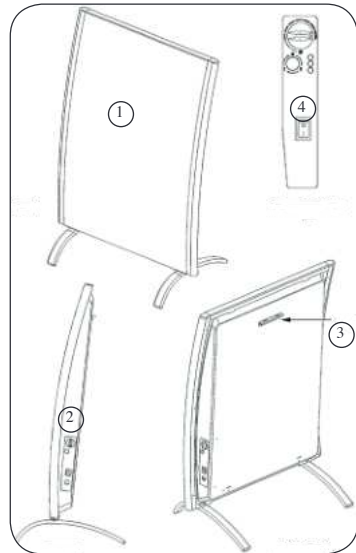

### Control panel

1. Thermostat knob
2. "Max"
3. Anti-frost
4. Function button
5. Light indicators
6. On/off switch

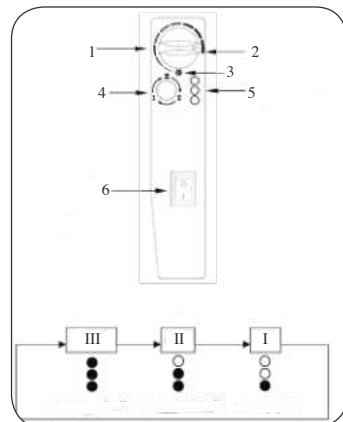

## Installation kit

- |                                 |                                  |
|---------------------------------|----------------------------------|
| 1. Feet                         | 7. Screw M3 x 8                  |
| 2. Wall mounting bracket        | 8. Washer for screw M3 (6. + 7.) |
| 3. Screw for wall mount         | 9. Support for feet              |
| 4. Anchors for wall mount       | 10. Screw with washer M3 x 8     |
| 5. Lower wall mounting brackets | 11. Screw with washer M4 x 8     |
| 6. Screw M3 x 5                 |                                  |

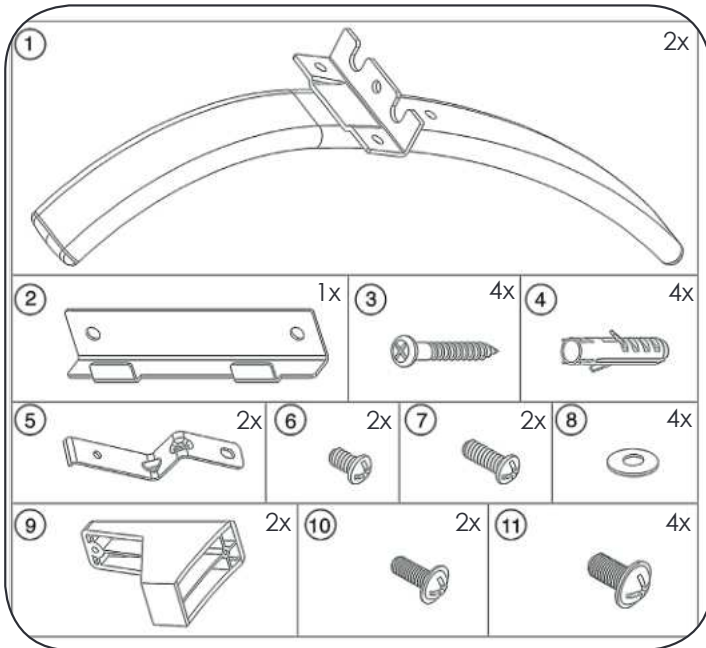

## INSTALLATION

- Carefully remove all parts from the packaging and remove all the packaging materials from the parts (plastic bags, foam,...) Check for possible damaging of the appliance, that may have happened during transportation. If anything has been damaged or if a part is missing, contact your dealer. Keep the original box to store the heater when it is not being used.
  - Make sure that the appliance is switched off before plugging in the heater.
- Caution: the socket has to be well grounded.**
- Use the handle to move the heater.
  - When the heating is mounted to the wall, we recommend to place the heating at least 30cm above the floor and 100cm below the ceiling. Also make sure you leave a free space of 100cm before the front and next to the sides of the appliance.

### Installation of the feet

1. Screw the support (9) onto the feet.
2. Screw the two feet onto the heater.

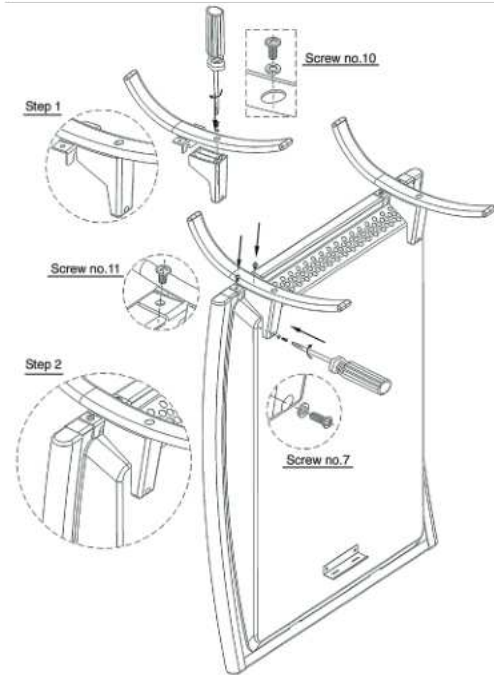

### Wall mount

1. Drill 2 holes in the wall, 7cm next to the side of the appliance and 100cm above the floor. Place 2 plugs (4) into the holes, using a hammer. Fasten the wall mounting bracket (2) in the plugs, using the matching screws (3).
2. Fasten the lower wall mounting bracket (5) to the back of the appliance, using the matching screws (6).
3. Place the appliance on top of the upper wall mounting bracket. Now you can mark the lower wall mounting bracket onto the wall with a pencil. Remove the appliance and drill 2 holes for the lower wall mounting bracket in the place

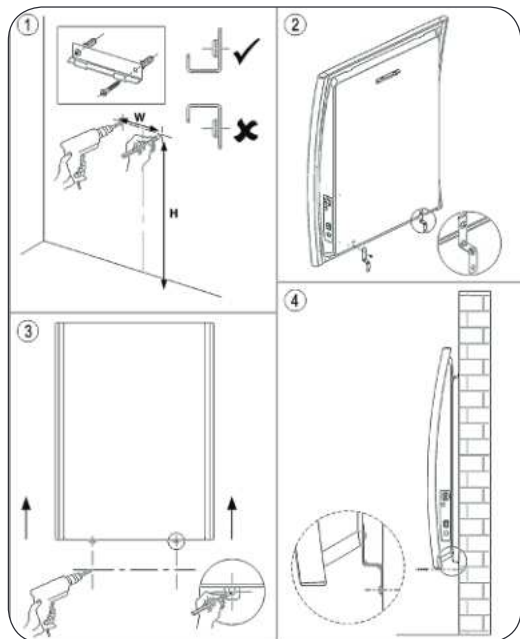

you just marked.

4. Put the plugs (4) into the holes for the lower wall mount, using a hammer.
5. Place the appliance on top of the upper wall mounting bracket. Use the screws (3) to secure the lower wall mounting bracket to the wall.

## **USE**

READ ALL INSTRUCTIONS CAREFULLY BEFORE USING THE APPLIANCE.

1. Make sure that the thermostat knob is set to the “max”-position. Make sure that the on/off switch is set to “off” (0). Plug in the heater.
2. Switch on the appliance, the red light indicator will light up. Press the function button to select the desired heat setting (I, II or III). To start, set the heat setting to III, so that the heater operates at full force.
3. Now turn the thermostat knob to determine the room temperature. Turn clockwise to lighten the temperature, and counterclockwise to lower the temperature.
4. When the room has reached the desired temperature, the appliance will shut off automatically and the green light indicator will light up. The appliance will switch on again automatically when the room temperature drops lower than 3°C below the set temperature.
5. The anti-frost setting makes sure that the room temperature will not drop below the freezing point.

## **MAINTENANCE**

1. Switch off the appliance, remove the plug from the socket and let the appliance cool down before cleaning it.
2. Never immerse the plug, cord or appliance itself in water or another liquid. Never pour water or another liquid onto the appliance.
3. Use a vacuum cleaner to remove dust and dirt from the metal grid of the appliance.
4. Use a dry cloth to remove dust from the appliance. If there are stains on the appliance, you can use a damp (not wet) cloth.
5. Do not use any detergents, abrasive products or scrubbing products on the heater. These could damage the coating of the appliance.

## **STORAGE**

Always store the appliance in a cool, dry place. To avoid dust on the appliance, you can use the original packaging to store the appliance.



---

## **PRECAUCIONES IMPORTANTES**

Este aparato está diseñado para ser utilizado por niños a partir de 8 años de edad y por personas con discapacidades físicas, sensoriales o mentales, o por personas que no dispongan de suficiente experiencia y conocimientos, a no ser que sean supervisados o instruidos inicialmente en la utilización segura del aparato y los posibles peligros.

Los niños deben estar siempre bajo supervisión, para asegurar que no juegan con el aparato.

El mantenimiento y la limpieza del aparato no pueden efectuarse por niños, a no ser que tengan más de 8 años de edad y sean supervisados. Mantenga el aparato y el cordón eléctrico fuera del alcance de niños menores de 8 años.

Este aparato está diseñado para ser utilizado en un entorno doméstico y en entornos similares como:

- En la cocina para el personal de tiendas, oficinas y otros entornos profesionales similares.
- En las fincas.
- En las habitaciones de hoteles y moteles y otros entornos con un carácter residencial.
- En los cuartos de huéspedes o similares.

Atención: el aparato no puede ser utilizado con un temporizador externo o un mando a distancia separado.



El aparato puede calentarse durante el uso. Mantenga el cable eléctrico lejos de las piezas calientes y no cubra el aparato.

- No haga modificaciones en el aparato.
- No utilice el radiador en el exterior de la casa.
- Este radiador está diseñado para uso en baños, lavaderos o recintos similares en interiores. No coloque nunca el radiador en un lugar donde pueda caer en una bañera o en otros depósitos de agua.
- No utilice el radiador en el entorno inmediato de un baño, ducha o piscina.
- No coloque objetos o sustancias químicas inflamables cerca del radiador.
- El radiador no debe estar colocado directamente debajo de una toma de corriente.
- No utilice el radiador en habitaciones pequeñas en las que haya personas que no puedan salir de la habitación, a no ser que estén bajo vigilancia constante.
- No cubra el radiador, para evitar el sobrecalentamiento y el riesgo de incendio.
- No toque las superficies calientes del radiador cuando está funcionando. Se puede quemar.
- Mantenga los materiales inflamables como cortinas, etc. al menos a 1 metro de distancia de la parte frontal del radiador y manténgalos alejados de los costados y la parte trasera.
- Mantenga los objetos extraños fuera de las aberturas

---

del radiador, ya que pueden provocar descargas eléctricas, fuego o lesiones.

- Quite siempre el enchufe de la toma de corriente cuando el aparato no se esté usando.
- Use el aparato sólo si está bien conectado a tierra.
- No utilice nunca un cable o enchufe dañado. Si el cable está dañado, debe ser reemplazado por el fabricante, el vendedor o una persona cualificada para evitar riesgos.
- El uso de un cable de extensión no es recomendable, ya que esto puede causar recalentamiento e incendio. Si se debe utilizar un cable de extensión debe tener un hilo conductor de al menos 1 mm de diámetro y de no menos de 13 Amperios.
- No cubra el cable con moquetas, alfombras, mantas, u otros materiales similares. Ponga el cable en un lugar apartado del paso de las personas para que no pueda provocar tropezones.
- Use este radiador sólo como se describe en este manual. Si el aparato se utiliza para otros fines puede causar incendios, descargas eléctricas o lesiones.
- Las reparaciones y el mantenimiento del radiador sólo los deben realizar personas y servicios cualificados.
- Las bolsas de plástico no son juguetes. Manténgalas fuera del alcance de bebés y niños, ya que representan un riesgo de asfixia y otros peligros.
- Si usted está fuera por unas horas, no olvide reducir el ajuste de temperatura.
- Mantenga el aparato a un mínimo de 0,60 m (volumen

3) de la ducha o de la bañera, como se muestra en el dibujo. Una persona que esté en la bañera o en la ducha no debe poder tocar el aparato, el cable ni los botones de control.

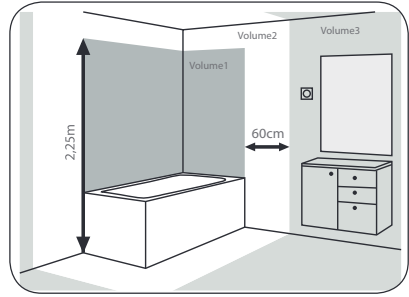

## PIEZAS

### Radiador

1. Frente
2. Lateral
3. Asa
4. Panel de control

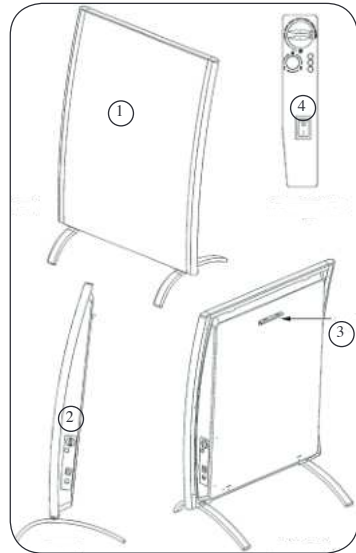

### Panel de control

1. Botón del termostato
2. "Max"
3. Anticongelante
4. Botón de función
5. Luz indicadora de encendido / apagado
6. Botón de encendido / apagado

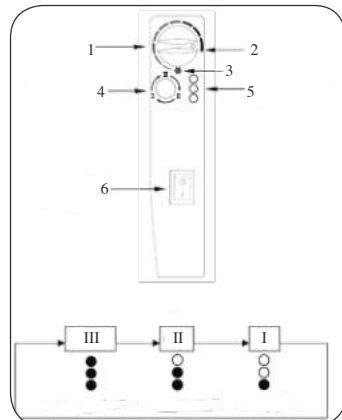

## Kit de instalación

- |                                      |  |
|--------------------------------------|--|
| 1. Patas                             | 7. Tornillo M3 x 8                     |
| 2. Fijación a la pared               | 8. Arandela para tornillo M3 (6. + 7.) |
| 3. Tornillo para fijación a la pared | 9. Soporte para las patas              |
| 4. Tacos para fijación a la pared    | 10. Tornillo con arandela M3 x 8       |
| 5. Fijación interior a la pared      | 11. Tornillo con arandela M4 x 8       |
| 6. Tornillo M3 x 5                   |  |

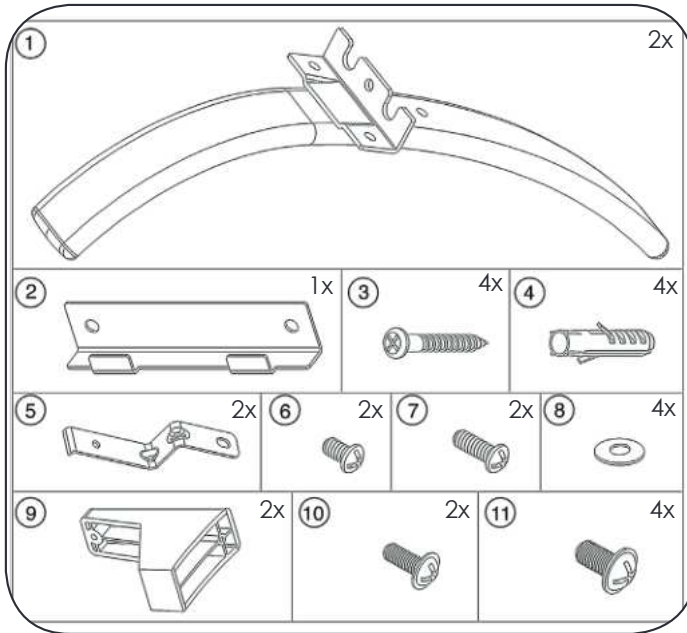

## INSTALACIÓN

- Retire con cuidado todas las piezas del embalaje y elimine todo el material de embalaje de las piezas (bolsas de plástico, espuma de poliestireno...). Compruebe que nada haya sufrido daños durante el envío. Si algo está dañado o si falta alguna pieza, póngase en contacto con su distribuidor. Guarde la caja original para almacenar el radiador cuando no lo use.
- Asegúrese de que el radiador esté apagado antes de insertar el enchufe en la toma de corriente.

**Nota: el enchufe debe estar conectado a tierra.**

- Use el asa de la parte trasera para trasladar el radiador.
- Cuando el radiador se fija a la pared, se recomienda colgar el radiador al menos a 30 cm del suelo y a 100 cm del techo. En la parte delantera y a ambos lados del radiador debe haber también un espacio libre de al menos 100 cm.

## Montaje de las patas

1. Atornille el soporte (9) en las patas.
2. Atornille las patas en el radiador.

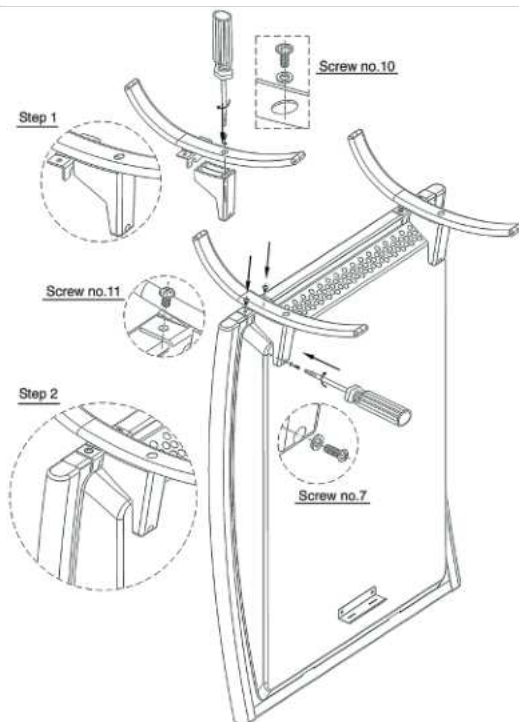

## Montaje en la pared

1. Haga dos agujeros en la pared, a 7 cm del lateral del radiador y a 100 cm del suelo. Coloque 2 tacos (4) en los agujeros con un martillo. Atornille el soporte de pared (2) en los tacos con los tornillos suministrados (3).
2. Fije el soporte de pared inferior (5) a la parte posterior del radiador con los tornillos suministrados (6).
3. Coloque el radiador en el soporte de pared superior. Ahora puede marcar la fijación inferior de la pared usando un lápiz. Retire el radiador y perforo los dos orificios para el soporte inferior en el lugar que ha marcado.

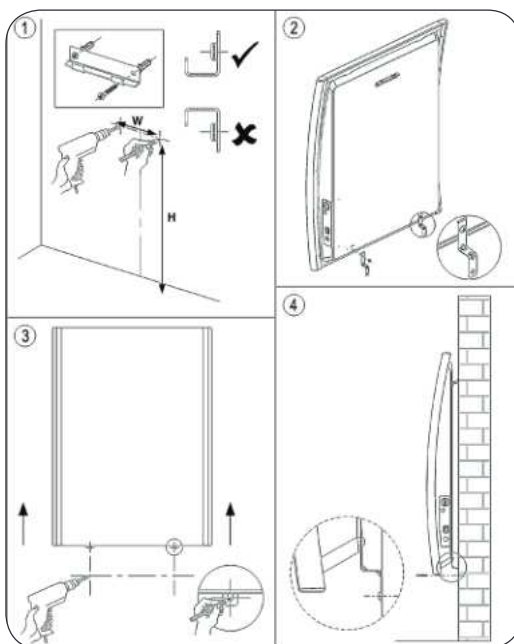

4. Utilizando un martillo inserte los tacos suministrados (4) en los orificios de montaje de la fijación inferior de la pared.
5. Coloque el radiador en el soporte superior. Use los tornillos suministrados (3) para fijar el soporte inferior a la pared.

## **USO**

### **LEA TODAS LAS INSTRUCCIONES ANTES DE UTILIZAR EL RADIADOR**

1. Asegúrese de que el botón del termostato esté en la posición “max”. Asegúrese también de que el interruptor de encendido esté en la posición apagado (0). Inserte el enchufe en la toma.
2. Encienda el radiador, la luz indicadora roja se encenderá. Pulse el botón de modo para seleccionar el calor deseado (I, II o III). Para empezar ajuste el calor a III.
3. Gire el botón del termostato para ajustar la temperatura ambiente. Según sus preferencias puede girar el botón a la derecha para aumentar la temperatura, o hacia la izquierda para bajarla.
4. Cuando la habitación haya alcanzado la temperatura deseada, el radiador se apagará automáticamente y el indicador luminoso verde se enciende. El radiador se enciende automáticamente cuando la temperatura ambiente baja al menos 3° C por debajo de la temperatura fijada.
5. La función anti-hielo garantiza que la temperatura ambiente se mantenga por encima del punto de congelación.

## **MANTENIMIENTO**

1. Apague el radiador, retire el enchufe de la toma de corriente y deje que el radiador se enfríe antes de limpiarlo.
2. No sumerja nunca el enchufe, el cable o el radiador mismo en agua o cualquier otro líquido. No vierta nunca agua u otros líquidos en el radiador.
3. Utilice una aspiradora para eliminar el polvo y la suciedad de la rejilla metálica del radiador.
4. Utilice un paño seco para quitar el polvo del radiador. Si hay manchas en el radiador, puede utilizar un paño húmedo (no mojado).
5. No utilice detergentes o productos abrasivos para fregar el radiador, ya que pueden dañar el lacado del radiador.

## **ALMACENAMIENTO**

Guarde siempre el radiador en un lugar fresco y seco. Para evitar que el radiador se llene de polvo, puede utilizar el embalaje original para embalar el radiador

## DŮLEŽITÉ

Přečtěte si pečlivě tento návod k použití a uschovejte si jej pro pozdější nahlédnutí a radu.

Tento přístroj byl vyroben pouze pro využití v domácnosti a smí být používán výhradně podle pokynů uvedených níže.

Tento přístroj nesmí být samostatně obsluhován osobami s mentální nebo motorickou poruchou a také lidmi bez základních zkušeností pro obsluhu. Obsluhu je nutno řádně proškolit, seznámit ji s možnými riziky nebo nechat pracovat pod dozorem. Zvláště dětem není dovoleno si s přístrojem hrát nebo jej samostatně obsluhovat. Údržbu a čištění přístroje nesmí provádět děti mladší 8 let.

Přístroj nesmí být používán po extrémně dlouhou dobu jako profesionální přístroje. Je určen zvláště do kuchyněk pracovních kolektivů, kanceláří, hotelových pokojů nebo podobných zařízení pro nárazové použití.

**Pozor:** Tento přístroj je zakázáno používat s externím časovačem nebo jiným dálkovým ovládním.



Přístroj může být během používání horký. Dbejte na to, aby se přívodní kabel nedotýkal jeho horkých částí a přístroj ničím nepřikryvejte.



---

## PŘED POUŽITÍM PŘÍSTROJE SI POZORNĚ PŘEČTĚTE VŠECHNY INSTRUKCE

- Neprovádějte na spotřebiči žádné vlastní úpravy.
- Nepoužívejte topení ve venkovních prostorech.
- Toto topení je určeno pro použití v koupelnách, prádelnách, nebo podobných místnostech uvnitř budov. Nikdy ale neumist'ujte topení na takové místo, odkud by mohlo spadnout do vany, nebo jiné nádoby na vodu.
- Nepoužívejte topení v bezprostřední blízkosti vany, sprchy, nebo bazénu.
- Neumist'ujte v blízkosti topení žádné hořlavé látky, nebo chemické látky.
- Topení neumist'ujte přímo pod zásuvku.
- Toto topení není vybaveno technologií, která by mohla regulovat teplotu v celé místnosti. Nepoužívejte topení v malých obytných místnostech, ve kterých se nachází lidé se sníženou pohyblivostí, kteří nejsou schopni bez Vaší pomoci místnost opustit.
- Příklad nikdy nezakrývejte, mohl by se přehřát a zapříčinit vznik požáru.
- Nedotýkejte se horkých ploch přístroje. Mohli byste se popálit.
- Pro přenášení topení používejte vždy k tomu určené rukojeti umístěné na zadní straně těla přístroje.
- Dbejte na to, aby minimálně do 1 m před radiátorem nebyly žádné hořlavé materiály, zejména záclony apod. Stejně tak se vyvarujte umíst'ování takových

materiálů za přístroj, nebo po jeho stranách.

- Dejte pozor, aby se do otvorů v přístroji nedostali nějaké objekty, mohlo by dojít k elektrickému zkratu, vznícení, nebo jinému poškození přístroje, či nehodě.
- Vždy když topení nepoužíváte jej odpojte od elektrické sítě.
- Pro připojení k elektrické sítě používejte jedině správně uzemněnou zásuvku.
- Nikdy nepoužívejte přístroj s poškozeným kabelem, nebo zástrčkou. Pokud je kabel poškozený, měli byste jej nechat vyměnit pouze v odborném servisu, nebo kvalifikovanou osobou.
- Nedoporučujeme používat prodlužovací kabely, protože tyto by mohly způsobit přehřátí a následně i požár. Nicméně, pokud je to opravdu nutné, můžete použít prodlužovací kabel, který má dráty o průměru alespoň 1mm a který je alespoň na 13Amp.
- Kabel od přístroje neved'te pod koberec, ani jej nijak nezakrývejte koberečky, rohožkami apod. Ved'te kabel tak, aby o něj nikdo nemohl zakopnout.
- Používejte topení pouze k účelům uvedeným v tomto návodě. Pokud jej budete používat k jiným účelům, můžete způsobit požár, úraz elektrickým proudem, nebo jiná zranění.
- Opravy přístroje by měla provádět pouze kvalifikovaná osoba, nebo odborný servis.
- Dejte pozor, aby si děti nehráli s plastovými obaly od přístroje. Tyto obaly nejsou hračka a mohou způsobit zadušení, nebo jiné problémy.

- Pokud odcházíte z domu na delší dobu, zvažte nastavení nižší teploty, nebo vypnutí přístroje.
- Umístěte přístroj v minimální vzdálenosti 0,60 m (volume 3) od vany nebo sprchového koutu, jak je vidět na obrázku.

Osoba, která je ve vaně nebo ve sprše by neměla mít možnost dotýkat se spotřebiče, napájecího kabelu nebo ovládacích knoflíků.

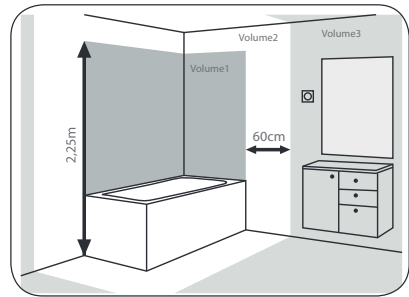

## POPIS ČÁSTÍ PŘÍSTROJE

### Přístroj

1. Pohled zředu
2. Pohled z boku
3. Rukojeť na přenášení
4. Ovládací panel

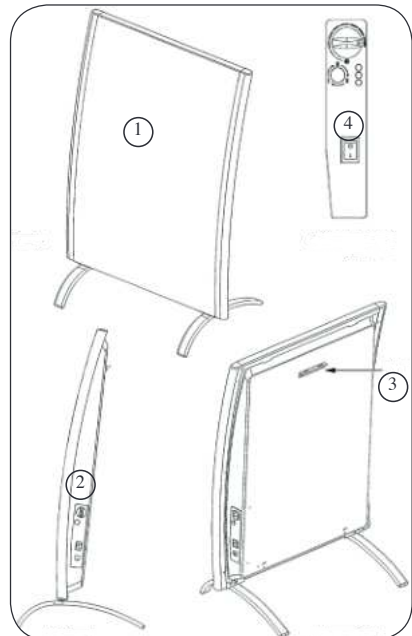

## Ovládací panel

1. Ovladač termostatu
2. Maximální teplota
3. Protizámrazová teplota
4. Tlačítko funkce
5. Kontrolky
6. Vypínač

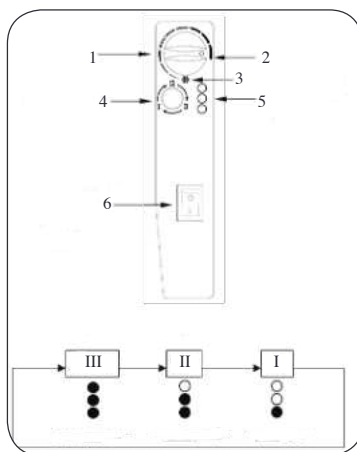

## Obsah balení

1. Nožičky
2. Konzole pro uchycení na zeď
3. Šroub pro montáž na zeď
4. Hmoždinky pro montáž na zeď
5. Dolní úchyt pro montáž na zeď (2x)
6. Šroub M3 x 5
7. Šroub M3 x 8
8. Podložka pro šroub M3
9. Podpora pro nožičky
10. Šroub s podložkou M3 x 8
11. Šroub s podložkou M4 x 8

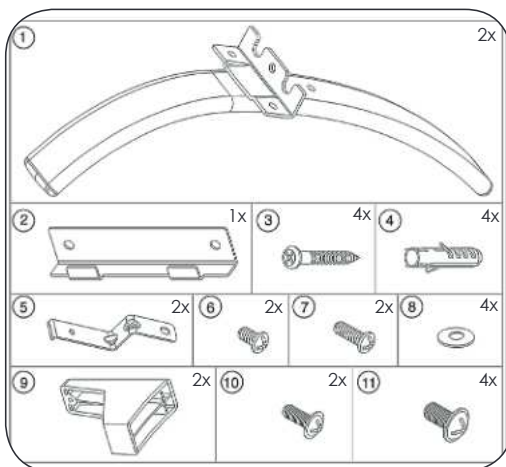

## INSTALACE

- Opatrně odstraňte ze všech dílů obalové materiály. Zkontrolujte zda není přístroj nějak poškozený. Pokud shledáte, že v balení něco chybí, nebo je něco poškozené, kontaktujte Vašeho dodavatele, nebo výrobce. Originální obal si zatím ponechte, kdyby bylo potřeba topení uskladnit, nebo poslat do servisu.
- Než topení zapojíte do elektrické sítě, ujistěte se, že je vypnuté.
- **Pozor: elektrická zásuvka musí být správně uzemněná!**
- Používejte na přenášení topení k tomu určené rukojeti.
- Pokud je topení umístěováno na zeď, doporučujeme jej umístit alespoň 30cm nad zemí a 100cm pod stropem. Také se ujistěte, že i kolem přístroje je dostatek prostoru (100cm vpředu a po stranách).

## Montáž nožiček

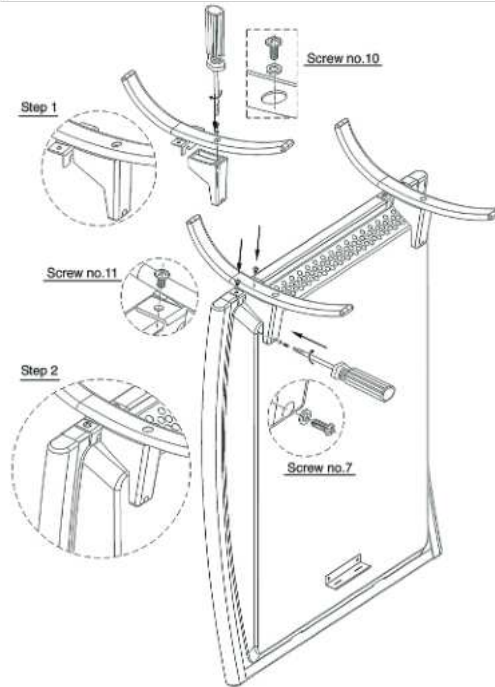

## Montáž na zeď

1. Vyrtejte 2 díry (o průměru vhodném pro přiložené hmoždinky) do zdi, viz. obrázek dále, ve výšce 100cm a od sebe 7cm. Pomocí kladívka zaklepejte do připravených děr přiložené hmoždinky a přišroubujte ke zdi horní závěs.
2. Přimontujte k přístroji dolní úchyty.
3. Zavěste přístroj na připravený závěs a obkreslete si na zeď, kde musíte vyvrtat díry pro spodní uchycení.
4. Sundejte přístroj dolů ze zdi a vyvrtejte tyto dvě díry a opět do nich zaklepejte přiložené hmoždinky.

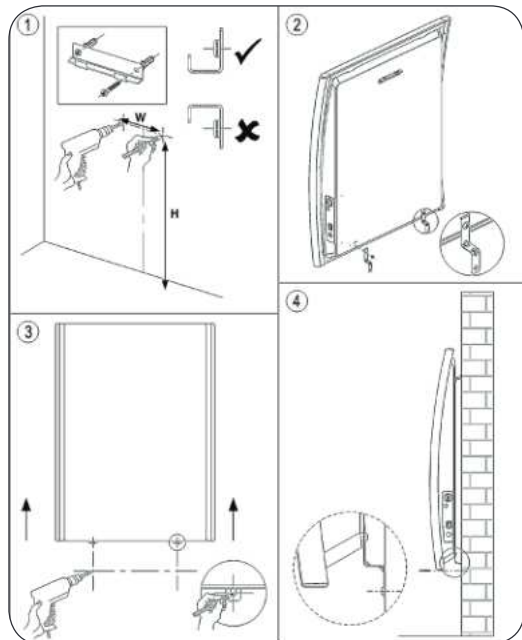

5. Znovu zavěste topení na horní závěs a přišroubujte ke zdi i jeho spodní část.

## **POUŽITÍ TOPENÍ**

PŘED POUŽITÍM PŘÍSTROJE SI POZORNĚ PŘEČTĚTE NÁVOD K POUŽITÍ

1. Ujistěte se, že je termostat natavený na pozici „max“. Ujistěte se, že je vypínač v pozici vypnuto (0). Zapojte přístroj do elektrické sítě.
2. Zapněte přístroj. Rozsvítí se červená kontrolka. Stiskem tlačítka pro nastavení funkcí nastavte požadovaný výkon topení (I – III). Na stupeň číslo III má topení největší výkon.
3. Nyní můžete pomocí otočného ovladače termostatu nastavit teplotu, kterou chcete mít v místnosti. Po směru hodinových ručiček nastavujete teplotu na vyšší stupeň a na opačnou stranu naopak nastavujete teplotu nižší.
4. Topení se po dosažení přednastavené teploty samo vypne a rozsvítí se zelená kontrolka.
5. Topení se opět samo zapne, pokud teplota klesne o 3oC pod nastavenou teplotu.
6. Nastavení teploty proti zámrazu zajistí udržování teploty v místnosti nad bodem mrazu.

## **ČIŠTĚNÍ A ÚDRŽBA**

- Vypněte topení, odpojte jej od elektrické sítě a nechte úplně vychladnout.
- Kabel, ani zástrčku nikdy neponořujte do vody, ani jiných tekutin. Nikdy nelijte vodu na tělo přístroje.
- Prach z topení můžete vysát vysavačem.
- Ostatní nečistoty můžete otřít vlhkým (ne mokrým) hadříkem.
- Nepoužívejte žádné agresivní a hrubé čisticí prostředky a nástroje, abyste nepoškodili povrch přístroje.

## **USKLADNĚNÍ**

Pokud přístroj zrovna nepoužíváte, můžete jej uskladnit na suchém a chladném místě. Použijte pokud možno originální obal, abyste přístroj uchránili před prachem a znečištěním.



