



- EN** Instruction manual
- FR** Gebruiksaanwijzing
- NL** Mode d'emploi
- DE** Bedienungsanleitung
- ES** Manual de usuario
- PT** Manual de utilizador
- IT** Manuale utente
- SV** Bruksanvisning
- PL** Instrukcja obsługi
- CS** Návod na použití
- SK** Návod na použitie
- RU** Руководство по эксплуатации



**MULTI GRILL 2-in-1**  
01.112530.01.001

PARTS DESCRIPTION / ONDERDELENBESCHRIJVING / DESCRIPTION DES PIÈCES / TEILEBESCHREIBUNG / DESCRIPCIÓN DE LAS PIEZAS / DESCRIÇÃO DOS COMPONENTES / DESCRIZIONE DELLE PARTI / BESKRIVNING AV DELAR / OPIS CZĘŚCI / POPIS SOUČÁSTI / POPIS SUČASTI / ОПИСАНИЕ ЗАПЧАСТИ

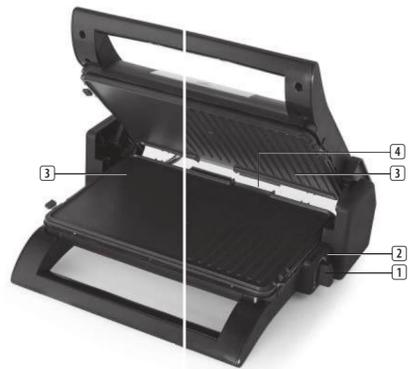

**PARTS DESCRIPTION**  
1. Thermostat  
2. Control light  
3. Grill plates flat + ribbed  
4. Grease tray

**BEFORE THE FIRST USE**

- Take the appliance and accessories out of the box. Remove the stickers, protective foil or plastic from the device.
- Place the device on a flat stable surface and ensure a minimum of 10 cm. free space around the device. This device is not suitable for installation in a cabinet or for outside use.
- Put the power cable into the socket. (Note: Make sure the voltage which is indicated on the device matches the local voltage before connecting the device. Voltage 220V-240V 50/60Hz)

**USE**

- Place the plug into the socket and set the thermostat button to the desired setting. It will take a few minutes to heat up. You can use this time to prepare the ingredients. As soon as the appliance has reached the set temperature, the indicator light will go off.
- Note:** While in use, the temperature light will go on and off in order to maintain the correct temperature.
- To attach the plates firmly or to switch them, it is best to open out the appliance completely first. This is done as follows:
  - Raise the cover of the appliance until it remains upright without being held.
  - Now pull the cover directly upwards until it will go no further.
  - Now you can fold the cover back so that it is completely flat.

- Place the appliance on a stable, heat-resistant surface. The appliance can now be opened. Grease the plates lightly with cooking oil (only the first time and after cleaning). The plates will have achieved the right temperature when the indicator light goes out. Experiment a little with the temperature setting until you have found the ideal setting.
- The device can also be used as an open flat grill for grilling meat, fish and vegetable dishes.
  - The cooking plate has two sides:
    - The side with a ribbed surface is intended for grilling steaks, hamburgers, chicken, seafood and vegetables.
    - The side with the smooth surface is perfect for frying bacon, eggs, pancakes, French toast and toasted sandwiches.

**CLEANING AND MAINTENANCE**

- Remove the plug from the wall outlet and allow the device to cool both halves open.
- Clean the baking plates with a damp cloth or soft brush.
- Clean the appliance with a damp cloth. Never use harsh and abrasive cleaners, scouring pad or steel wool, which damages the appliance. Never immerse the electrical appliance in water or any other liquid. The appliance is not dishwasher proof.

**ENVIRONMENT**

This appliance should not be put into the domestic garbage at the end of its durability, but must be offered at a central point for the recycling of electric and electronic domestic appliances. This symbol on the appliance, instruction manual and packaging puts your attention to this important issue. The materials used in this appliance can be recycled. By recycling of used domestic appliances you contribute an important push to the protection of our environment. Ask your local authorities for information regarding the point of collection.

**Support**

**IN NEED OF ACCESSORIES? VISIT**

[WWW.PRINCESSHOME.EU/NL-NL/CUSTOMERSERVICE/ACCESSORIES-SPAREPARTS](http://WWW.PRINCESSHOME.EU/NL-NL/CUSTOMERSERVICE/ACCESSORIES-SPAREPARTS)  
FOR ACCESSORIES AND SPARE PARTS TO EXTEND YOUR ITEM!



© Princess 2021 | Jules Verneweg 87

5015 BH Tilburg | The Netherlands | [www.princesshome.eu](http://www.princesshome.eu)

**EN Instruction manual**

**SAFETY**

- By ignoring the safety instructions the manufacturer cannot be held responsible for the damage.
- If the supply cord is damaged, it must be replaced by the manufacturer, its service agent or similarly qualified persons in order to avoid a hazard.
- Never move the appliance by pulling the cord and make sure the cord cannot become entangled.
- The appliance must be placed on a stable, level surface.
- The user must not leave the device unattended while it is connected to the supply.
- This appliance is only to be used for household purposes and only for the purpose it is made for.
- This appliance shall not be used by children aged less than 8 years. This appliance can be used by children aged from 8 years and above and persons with reduced physical, sensory or mental capabilities or lack of experience and knowledge if they have been given supervision or instruction concerning use of the appliance in a safe way and understand the hazards involved. Children shall not play with the appliance. Keep the appliance and its cord out of reach of children aged less than 8 years. Cleaning and user maintenance shall not be made by children unless older than 8 and supervised.
- To protect yourself against an electric shock, do not immerse the cord, plug or appliance in the water or any other liquid.
- Keep the appliance and its cord out of reach of children less than 8 years.
- The temperature of accessible surfaces may be high when the appliance is operating.
- The appliance is not intended to be operated by means of an external timer or a separate remote-control system.
- To prevent fire or shock hazard do not expose this appliance to rain or moisture.

- Surface is liable to get hot during use.

You can find all available information and spare parts at [www.princesshome.eu!](http://www.princesshome.eu!)

**NL Gebruiksaanwijzing**

**VEILIGHEID**

- Als u de veiligheidsinstructies negeert, kan de fabrikant niet verantwoordelijk worden gehouden voor de mogelijke schade.
- Als het netsnoer beschadigd is, moet het worden vervangen door de fabrikant, de onderhoudsmonteur van de fabrikant of door personen met een soortgelijke kwalificatie om gevaar te voorkomen.
- Verplaats het apparaat nooit door aan het snoer te trekken en zorg dat het snoer niet in de war kan raken.
- Het apparaat moet op een stabiele, vlakke ondergrond worden geplaatst.
- De gebruiker mag het apparaat niet onbeheerd achterlaten wanneer de stekker zich in het stopcontact bevindt.
- Dit apparaat is uitsluitend voor huishoudelijk gebruik en voor het doel waar het voor bestemd is.
- Dit apparaat mag niet worden gebruikt door kinderen jonger dan 8 jaar. Dit apparaat kan worden gebruikt door kinderen vanaf 8 jaar en door personen met verminderde lichamelijke, zintuiglijke of geestelijke vermogens of gebrek aan de benodigde ervaring en kennis indien ze onder toezicht staan of instructies krijgen over hoe het apparaat op een veilige manier kan worden gebruikt alsook de gevaren begrijpen die met het gebruik samenhangen. Kinderen mogen niet met het apparaat spelen. Houd het apparaat en het netsnoer buiten bereik van kinderen jonger dan 8 jaar. Laat reiniging en onderhoud niet door kinderen uitvoeren, tenzij ze ouder zijn dan 8 jaar en onder toezicht staan.
- Dompel het snoer, de stekker of het apparaat niet onder in water of andere vloeistoffen om elektrische schokken te voorkomen.
- Houd het apparaat en het netsnoer buiten bereik van kinderen jonger dan 8 jaar.
- De temperatuur van de toegankelijke oppervlakken kan hoog zijn wanneer het apparaat in gebruik is.
- Het apparaat is niet bedoeld om bediend te worden met behulp van een externe timer of een afzonderlijk afstandbedieningssysteem.
- Het apparaat niet aan regen of vocht blootstellen om brand- of schokgevaar te voorkomen.

- Het oppervlak wordt heet tijdens gebruik.

**ONDERDELENBESCHRIJVING**

- Thermostaat
- Controlelamp
- Grillplaten vlak + geribbeld
- Lekbak

**VOORAFGAANDE AAN HET EERSTE GEBRUIK**

- Haal het apparaat en de accessoires uit de doos. Verwijder de stickers, de beschermfolie of het plastic van het apparaat.
- Plaats het apparaat op een vlakke, stabiele ondergrond. Zorg voor minimaal 10 cm vrije ruimte rondom het apparaat. Dit apparaat is niet geschikt voor inbouw of gebruik buitenshuis.
- Sluit de voedingskabel aan op het stopcontact. (Opmerking: controleer of het voltage op het apparaat overeenkomt met de plaatselijke netspanning voordat u het apparaat aansluit. Voltage 220V-240V 50/60Hz)

**GEBRUIK**

- Plaats de stekker in het stopcontact. Zet de thermostaatknoop in de gewenste positie. Het zal enkele minuten duren om op te warmen. U kunt deze tijd gebruiken om de ingrediënten te bereiden. Als het apparaat de ingestelde temperatuur heeft bereikt, gaat de indicator uit.
- Let op:** Tijdens gebruik gaat het temperatuurlampje aan en uit om de juiste temperatuur te behouden.
- Voor het stevig bevestigen of verwisselen van de platen kunt u het beste het apparaat maximaal openen. Dit gaat als volgt:
  - Breng de deksel van het apparaat omhoog tot deze zonder ondersteuning rechtop blijft staan.
  - Trek de deksel nu direct omhoog tot hij niet verder kan.
  - Nu kunt u de deksel achterover klappen tot hij helemaal plat ligt.

- Plaats het apparaat op een stabiel, hittebestendig oppervlak. Het apparaat kan nu worden geopend. Vet de platen licht in met bakolie (alleen bij de eerste keer en na het reinigen). De platen hebben de juiste temperatuur als het indicatielampje uit gaat. Experimenteer een beetje met de temperatuurinstelling tot u de ideale instelling heeft gevonden.
- Het apparaat kan ook worden gebruikt als een vlakke grillplaat voor het grillen van vlees-, vis- en groentegerichten.

**REINIGING EN ONDERHOUD**

- Verwijder de stekker uit het stopcontact en laat het apparaat afkoelen met beide helften open.
- Reinig de bakplaten met een vochtige doek of een zachte borstel.
- Maak het apparaat schoon met een vochtige doek. Gebruik nooit krassende en schurende schoonmaakmiddelen, schuurspunzen of staalwol, aangezien deze het apparaat kunnen beschadigen.
- Dompel het elektrische apparaat nooit onder in water of andere vloeistoffen. Het apparaat is niet vaatwasserbestendig.

**MILIEU**

Dit apparaat mag aan het einde van de levensduur niet bij het normale huisafval worden gedeponneerd, maar moet bij een speciaal inzamelpunt voor hergebruik van elektrische en elektronische apparaten worden aangeboden. Het symbool op het apparaat, in de

gebruiksaanwijzing en op de verpakking attendeert u hierop. De in het apparaat gebruikte materialen kunnen worden gerecycled. Met het recyclen van gebruikte huishoudelijke apparaten levert u een belangrijke bijdrage aan de bescherming van ons milieu. Informeer bij uw lokale overheid naar het inzamelpunt.

**Support**

U kunt alle beschikbare informatie en reserveonderdelen vinden op [www.princesshome.eu!](http://www.princesshome.eu!)

**FR Manuel d'instructions**

**SÉCURITÉ**

- Si vous ignorez les consignes de sécurité, le fabricant ne peut être tenu pour responsable des dommages.
- Si le cordon d'alimentation est endommagé, il doit être remplacé par le fabricant, son réparateur ou des personnes qualifiées afin d'éviter tout risque.
- Ne déplacez jamais l'appareil en tirant sur le cordon et veillez à ce que celui-ci ne s'enroule pas.
- L'appareil doit être posé sur une surface stable et nivelée.
- Ne laissez jamais le dispositif sans surveillance s'il est connecté à l'alimentation.
- Cet appareil est uniquement destiné à des utilisations domestiques et seulement dans le but pour lequel il est fabriqué.
- Cet appareil ne doit pas être utilisé par des enfants de moins de 8 ans. Cet appareil peut être utilisé par des enfants de 8 ans ou plus et des personnes présentant un handicap physique, sensoriel ou mental voire ne disposant pas des connaissances et de l'expérience nécessaires en cas de surveillance ou d'instructions sur l'usage de cet appareil en toute sécurité et de compréhension des risques impliqués. Les enfants ne doivent pas jouer avec l'appareil. Maintenez l'appareil et son cordon d'alimentation hors de portée des enfants de moins de 8 ans. Le nettoyage et la maintenance utilisateur ne doivent pas être confiés à des enfants sauf s'ils ont 8 ans ou plus et sont sous surveillance.
- Afin de vous éviter un choc électrique, n'immergez pas le cordon, la prise ou l'appareil dans de l'eau ou autre liquide.
- Maintenez l'appareil et son cordon d'alimentation hors de portée des enfants de moins de 8 ans.
- La température des surfaces accessibles peut devenir élevée quand l'appareil est en fonction.
- L'appareil n'est pas destiné à fonctionner avec un dispositif de programmation externe ou un système de télécommande indépendant.
- Pour prévenir des incendies ou des chocs électriques, n'exposez pas cet appareil à la pluie ou à l'humidité.

- La surface est susceptible de devenir chaude pendant l'utilisation.

**DESCRIPTION DES PIÈCES**

- Thermostat
- Témoïn de commande
- Plaques de grill plates + rainurées
- Bac à graisse

**AVANT LA PREMIÈRE UTILISATION**

- Sortez l'appareil et les accessoires hors de la boîte. Retirez les autocollants, le film protecteur ou le plastique de l'appareil.
- Mettez l'appareil sur une surface stable plate et assurez un dégagement tout autour de l'appareil d'au moins 10 cm. Cet appareil ne convient pas à une installation dans une armoire ou à un usage à l'extérieur.
- Mettez le câble d'alimentation dans la prise. (Remarque : Assurez-vous que la tension indiquée sur l'appareil correspond à la tension locale avant de brancher l'appareil. Voltage : 220 V-240 V 50-60 Hz)

**UTILISATION**

- Insérez la fiche dans la prise et réglez le thermostat à votre convenance. Quelques minutes sont nécessaires pour chauffer. Vous pouvez consacrer ce temps à la préparation des ingrédients. Dès que l'appareil atteint la température réglée, l'indicateur s'éteint.
- Remarque :** Pendant l'usage, le témoin de température s'allume et s'éteint afin de préserver la température correcte.
- Pour fixer les plaques fermement ou les changer, il est préférable d'ouvrir d'abord complètement l'appareil. Procédez comme suit :
  - Levez le couvercle de l'appareil pour qu'il reste à la verticale sans soutien.
  - Tirez ensuite le couvercle directement vers le haut à fond.
  - Repliez alors le couvercle en arrière pour qu'il soit complètement à plat.

- Placez l'appareil sur une surface stable et thermorésistante. L'appareil peut alors être ouvert. Graissez légèrement les plaques avec de l'huile alimentaire (uniquement la première fois après le nettoyage). Les plaques atteignent la bonne température dès que le témoin s'éteint. Faites des essais pour le réglage de température jusqu'à trouver celui qui vous convient.
- L'appareil peut aussi être utilisé comme un grill plat ouvert pour la grillade de plats de viande, poisson et légumes.

**NETTOYAGE ET MAINTENANCE**

- Débranchez la fiche du secteur et laissez l'appareil refroidir ouvert.
- Nettoyez les plaques de cuisson avec un chiffon humide ou une brosse douce.
- Nettoyez l'appareil à l'aide d'un chiffon humide. N'utilisez jamais de nettoyant abrasif ni de tampon à récurer ou de laine d'acier, ce qui pourrait endommager l'appareil.
- N'immergez jamais l'appareil dans l'eau ou dans tout autre liquide. L'appareil n'est pas prévu pour un lavage au lave-vaisselle.

**ENVIRONNEMENT**



Cet appareil ne doit pas être jeté avec les déchets ménagers à la fin de sa durée de vie. Il doit être remis à un centre de recyclage pour les appareils électriques et électroniques. Ce symbole sur l'appareil, le manuel d'utilisation et l'emballage attire votre attention sur un point important. Les matériaux utilisés dans cet appareil sont recyclables. En recyclant vos appareils, vous contribuez de manière significative à la protection de notre environnement. Renseignez-vous auprès des autorités locales pour connaître les centres de collecte des déchets.

**Support**

Vous retrouvez toutes les informations et pièces de rechange sur [www.princesshome.eu!](http://www.princesshome.eu!)

**DE Bedienungsanleitung**

**SICHERHEIT**

- Beim Ignorieren der Sicherheitshinweise kann der Hersteller nicht für Schäden haftbar gemacht werden.
- Ist das Netzkabel beschädigt, muss es vom Hersteller, dem Kundendienst oder ähnlich qualifizierten Personen ersetzt werden, um Gefahren zu vermeiden.
- Bewegen Sie das Gerät niemals durch Ziehen am Kabel, und stellen Sie sicher, dass sich das Kabel nicht verwickeln kann.
- Das Gerät muss auf einer ebenen, stabilen Fläche platziert werden.
- Das Gerät darf nicht unbeaufsichtigt bleiben, während es an einer Stromquelle angeschlossen ist.
- Dieses Gerät darf nur für den Haushaltsgebrauch und nur für den Zweck benutzt werden, für den es hergestellt wurde.
- Dieses Gerät darf nicht von Kindern unter 8 Jahren verwendet werden. Dieses Gerät darf von Kindern ab 8 Jahren und von Personen mit eingeschränkter körperlichen, sensorischen oder geistigen Fähigkeiten oder einem Mangel an Erfahrung und Kenntnissen verwendet werden, sofern diese Personen beaufsichtigt oder über den sicheren Gebrauch des Geräts unterrichtet wurden und die damit verbundenen Gefahren verstanden haben. Kinder dürfen mit dem Gerät nicht spielen. Halten Sie das Gerät und sein Anschlusskabel außerhalb der Reichweite von Kindern unter 8 Jahren. Reinigungs- und Wartungsarbeiten dürfen nicht von Kindern vorgenommen werden, es sei denn, sie sind älter als 8 und werden beaufsichtigt.
- Tauchen Sie das Kabel, den Stecker oder das Gerät nicht in Wasser oder andere Flüssigkeiten, um einen elektrischen Schlag zu vermeiden.
- Halten Sie das Gerät und sein Anschlusskabel außerhalb der Reichweite von Kindern unter 8 Jahren.
- Die Temperatur der zugänglichen Oberflächen kann hoch sein, wenn das Gerät in Betrieb ist.
- Das Gerät darf nicht mit einem externen Timer oder einem separaten Fernbedienungssystem betrieben werden.
- Zur Vermeidung von Feuer und Stromschlag setzen Sie das Gerät nicht Regen oder Feuchtigkeit aus.

- Die Oberfläche kann während des Betriebs heiß werden.

**TEILEBESCHREIBUNG**

- Thermostat
- Kontrollleuchte
- Grillplatten, flach + gerippt
- Fettbehälter

**VOR DEM ERSTEN GEBRAUCH**

- Nehmen Sie das Gerät und das Zubehör aus der Verpackung. Entfernen Sie sämtliche Aufkleber, Schutzfolien und Transportsicherungen vom Gerät.
- Stellen Sie das Gerät auf eine ebene und stabile Fläche und halten Sie einen Abstand von mindestens 10 cm um das Gerät herum ein. Dieses Gerät ist nicht für den Anschluss oder die Verwendung in einem Schrank oder im Freien geeignet.
- Stecken Sie den Stecker des Netzkabels in die Steckdose. (Hinweis: Stellen Sie vor dem Anschließen des Geräts sicher, dass die auf dem Gerät angegebene Netzspannung mit der örtlichen Spannung übereinstimmt. Spannung 220V-240V 50/60 Hz).

**GEBRAUCH**

- Stecken Sie den Stecker in die Steckdose und stellen Sie den Thermostatkноп auf die gewünschte Einstellung. Der Erhitzungsvorgang dauert einige Minuten. Sie können diese Zeit nutzen, um die Zutaten zuzubereiten. Sobald das Gerät seine eingestellte Temperatur erreicht hat, erlischt die Anzeigelampe.
- Hinweis:** Während des Gebrauchs schaltet die Temperaturlampe ein und aus, um die richtige Temperatur aufrecht zu erhalten.
- Um die Platten fest anzubringen oder zu wechseln, ist es am besten, das Gerät zunächst vollkommen zu öffnen. Dies geschieht wie folgt:
  - Heben Sie die Abdeckung des Geräts, bis sie in der aufrechten Stellung bleibt, ohne gehalten zu werden.
  - Ziehen Sie die Abdeckung nun direkt nach oben, bis sie sich nicht weiter bewegen lässt.
  - Nun können Sie die Abdeckung zurückklappen, so dass sie vollkommen flach ist.

- Stellen Sie das Gerät auf eine stabile und hitzebeständige Oberfläche. Das Gerät kann nun geöffnet werden. Fetten Sie die Platten leicht mit Speiseöl ein (nur das erste Mal sowie nach der Reinigung). Die Platten haben die richtige Temperatur erreicht, wenn die Anzeigelampe erlischt. Experimentieren Sie etwas mit der Temperatureinstellung, bis Sie die ideale Einstellung gefunden haben.
- Das Gerät kann auch als offener, flacher Grill zum Grillen von Fleisch-, Fisch- und Gemüsegerichten verwendet werden.

**REINIGUNG UND PFLEGE**

- Ziehen Sie den Stecker aus der Steckdose und lassen Sie das Gerät mit geöffneten Backplatten abkühlen.
- Reinigen Sie die Backplatten mit einem feuchten Tuch oder einer weichen Bürste.
- Reinigen Sie das Gerät mit einem feuchten Tuch. Verwenden Sie niemals scharfe oder scheuernde Reiniger, Topfreiniger oder Stahlwolle. Dies würde das Gerät beschädigen.
- Tauchen Sie das elektrische Gerät niemals in Wasser oder andere Flüssigkeiten. Das Gerät ist nicht spülmaschinenfest.

**UMWELT**



Dieses Gerät darf am Ende seiner Lebenszeit nicht im Hausmüll entsorgt werden, sondern muss an einer Sammelstelle für das Recyceln von elektrischen und elektronischen Haushaltsgeräten abgegeben werden. Das Symbol auf dem Gerät, in der Bedienungsanleitung und auf der Verpackung macht Sie auf dieses wichtige Thema aufmerksam. Die in diesem Gerät verwendeten Materialien können recycelt werden. Durch das Recyceln gebrauchter Haushaltsgeräte leisten Sie einen wichtigen Beitrag zum Umweltschutz. Fragen Sie Ihre örtliche Behörde nach Informationen über eine Sammelstelle.

**Support**

Sie finden alle erhältlichen Informationen und Ersatzteile auf [www.princesshome.eu!](http://www.princesshome.eu!)

**ES Manual de instrucciones**

**SEGURIDAD**

- Si ignora las instrucciones de seguridad, eximirá al fabricante de toda responsabilidad por posibles daños.
- Si el cable de alimentación está dañado, corresponde al fabricante, al representante o a una persona de cualificación similar su reemplazo para evitar peligros.
- Nunca mueva el aparato tirando del cable y asegúrese de que no se pueda enredar con el cable.
- El aparato debe colocarse sobre una superficie estable y nivelada.
- El usuario no debe dejar el dispositivo sin supervisión mientras esté conectado a la alimentación.
- Este aparato se debe utilizar únicamente para el uso doméstico y sólo para las funciones para las que se ha diseñado.
- Este aparato no debe ser utilizado por niños menores de 8 años. Este aparato puede ser utilizado por niños a partir de los 8 años y por personas con capacidades físicas, sensoriales o mentales reducidas, o que no tengan experiencia ni conocimientos, sin son supervisados o instruidos en el uso del aparato de forma segura y entienden los riesgos implicados. Los niños no pueden jugar con el aparato. Mantenga el aparato y el cable fuera del alcance de los niños menores de 8 años. Los niños no podrán realizar la limpieza ni el mantenimiento reservado al usuario a menos que tengan más de 8 años y cuenten con supervisión.
- Para protegerse contra una descarga eléctrica, no sumerja el cable, el enchufe ni el aparato en el agua o cualquier otro líquido.
- Mantenga el aparato y el cable fuera del alcance de los niños menores de 8 años.
- La temperatura de las superficies accesibles puede ser elevada cuando funcione el aparato.
- El aparato no está diseñado para usarse mediante un temporizador externo o un sistema de control remoto independiente.
- Para evitar el peligro de fuego o descarga eléctrica, no exponga este dispositivo a la lluvia o humedad.

- La superficie puede calentarse durante el uso.

**DESCRIPCIÓN DE LOS COMPONENTES**

- Termoestado
- Piloto de control
- Placas de parrilla lisa + acanalada
- Bandeja recogegrasa

**ANTES DEL PRIMER USO**

- Quite el aparato y los accesorios de la caja. Quite los adhesivos, la lámina protectora o el plástico del dispositivo.
- Coloque el dispositivo sobre una superficie plana estable y asegúrese de tener un mínimo de 10 cm de espacio libre alrededor del mismo. Este dispositivo no es apropiado para ser instalado en un armario o para el uso en exteriores.
- Conecte el cable de alimentación a la toma de corriente. (Nota: Asegúrese de que el voltaje indicado en el dispositivo coincida con el voltaje local antes de conectar el dispositivo. Voltaje 220V-240V 50/60Hz)

**USO**

- Introduzca el enchufe en la toma de corriente y sitúe el botón del termoestado en el ajuste deseado. Tardará unos minutos en calentarse. Durante este tiempo puede preparar los ingredientes. Cuando el aparato haya alcanzado la temperatura ajustada, el piloto se apagará.
- Nota:** Durante el uso, el piloto de temperatura se encenderá y se apagará para mantener la temperatura correcta.

- Para fijar bien las placas o para cambiarlas es mejor abrir primero totalmente el aparato. Esto se hace del siguiente modo:
  - Levante la cubierta del aparato hasta que permanezca vertical sin sujetarla.
  - Ahora tire de la cubierta directamente hacia arriba hasta que no vaya más.
  - Ahora puede volver a plegar la cubierta de modo que quede totalmente plana.

- Coloque el aparato en una superficie estable y resistente al calor. Ahora puede abrir el aparato. Engrase las placas ligeramente con aceite para cocinar (solo la primera vez tras la limpieza). Las placas han alcanzado la temperatura correcta cuando el piloto indicador se apaga. Experimente un poco con el ajuste de temperatura hasta que encuentre el ajuste ideal.
- Este aparato también puede emplearse como plancha extendida para cocinar carne, pescado y verduras.

**LIMPIEZA Y MANTENIMIENTO**

- Desenchufe el aparato de la toma de corriente y deje que se enfríe con las dos mitades abiertas.
- Limpie las placas con un paño húmedo o con un cepillo suave.
- Limpie el equipo con un paño húmedo. No utilice limpiadores fuertes ni abrasivos, estropajos ni lana de acero, ya que dañarian el aparato.
- Nunca sumerja el aparato eléctrico en agua ni en ningún otro líquido. Este aparato no se puede lavar en el lavavajillas.

**MEDIO AMBIENTE**



Este aparato no debe desecharse con la basura doméstica al final de su vida útil, sino que se debe entregar en un punto de recogida para el reciclaje de aparatos eléctricos y electrónicos. Este símbolo en el aparato, manual de instrucciones y embalaje quiere atraer su atención sobre esta importante cuestión. Los materiales utilizados en este aparato se pueden reciclar. Mediante el reciclaje de electrodomésticos, usted contribuye a fomentar la protección del medioambiente. Solicite más información sobre los puntos de recogida a las autoridades locales.

**Soporte**  
Puede encontrar toda la información y recambios en www.princesshome.eu

## PT Manual de Instruções

**SEGURANÇA**

- O fabricante não pode ser responsabilizado por quaisquer danos se ignorar as instruções de segurança.
- Se o cabo de alimentação estiver danificado, deve ser substituído pelo fabricante, o seu representante de assistência técnica ou alguém com qualificações semelhantes para evitar perigos.
- Nunca desloque o aparelho puxando pelo cabo e certifique-se de que este nunca fica preso.
- O aparelho deve ser colocado numa superfície plana e estável.
- O utilizador não deve abandonar o aparelho enquanto este estiver ligado à alimentação.
- Este aparelho destina-se apenas a utilização doméstica e para os fins para os quais foi concebido.
- Este aparelho não deve ser utilizado por crianças com idades compreendidas entre menos de 8 anos. Este aparelho pode ser utilizado por crianças com mais de 8 anos e por pessoas com capacidades físicas, sensoriais ou mentais reduzidas, assim como com falta de experiência e conhecimentos, caso sejam supervisionadas ou instruídas sobre como utilizar o aparelho de modo seguro e compreendam os riscos envolvidos. As crianças não devem brincar com o aparelho. Mantenha o aparelho e respetivo cabo fora do alcance de crianças com idade inferior a 8 anos. A limpeza e manutenção não devem ser realizadas por crianças a não ser que tenham mais de 8 anos e sejam supervisionadas.
- Para se proteger contra choques elétricos, não mergulhe o cabo, a ficha nem o aparelho em água ou qualquer outro líquido.
- Mantenha o aparelho e o respetivo cabo fora do alcance de crianças com menos de 8 anos.
- A temperatura das superfícies acessíveis poderá ser elevada quando o aparelho está em funcionamento.
- O aparelho não se destina a ser operado através de um sistema de temporizador externo ou de controlo remoto à parte.
- Para evitar perigo de incêndio ou choque, não exponha este aparelho à chuva nem à humidade.

- A superfície pode aquecer durante a utilização.

**DESCRIÇÃO DAS PEÇAS**

- Termostato
- Luz de controlo
- Placas de grelhador planas + onduladas
- Recipiente para gordura

**ANTES DA PRIMEIRA UTILIZAÇÃO**

- Retire o aparelho e os acessórios da caixa. Retire os autocolantes, a película ou plástico de proteção do aparelho.
- Coloque o aparelho sobre uma superfície plana e estável e deixe, no mínimo, 10 cm de espaço livre à volta do aparelho. Este aparelho não está adaptado para a instalação num armário ou para a utilização no exterior.

- Ligue o cabo de alimentação à tomada. (Nota: Antes de ligar o dispositivo, certifique-se de que a tensão indicada no dispositivo corresponde à tensão local. Tensão 220V-240V 50/60Hz)

**UTILIZAÇÃO**

- Insira a ficha na tomada e programe o botão do termostato para a definição pretendida. Irá demorar alguns minutos a aquecer. Pode aproveitar este tempo para preparar os ingredientes. Assim que o aparelho tenha atingido a temperatura programada, a luz indicadora irá apagar-se.
- Nota:** Durante a utilização, a luz da temperatura irá acender-se e apagar-se de modo a manter a temperatura correcta.
- Para encaixar firmemente as placas ou para as trocar, o melhor é começar por abrir totalmente o aparelho. Para tal, faça o seguinte:
  - Levante a tampa do aparelho até ficar na vertical sem ter de a segurar.
  - Agora puxe a tampa diretamente para cima até não avançar mais.
  - Pode agora abrir a tampa para trás de modo a ficar totalmente horizontal.

- Coloque o aparelho numa superfície estável e resistente ao calor. O aparelho pode agora ser aberto. Humedeça ligeiramente as placas com óleo alimentar (apenas da primeira vez que o utilizar e após a limpeza). As placas terão atingido a temperatura correta assim que a luz indicadora se apagar. Para encontrar o valor de temperatura ideal, faça algumas tentativas.
- O aparelho pode ser também utilizado como um grelhador plano aberto para grelhar pratos de carne, peixe e legumes.

**LIMPIEZA E MANUTENÇÃO**

- Remova a ficha da tomada e deixe o aparelho arrefecer aberto.
- Limpie as placas com um pano húmido ou uma escova suave.
- Limpie o aparelho com um pano húmido. Nunca utilize produtos de limpeza ásperos ou abrasivos, esfregões ou palha de aço, já que danificam o aparelho.
- Nunca mergulhe o aparelho elétrico em água ou qualquer outro líquido. O aparelho não pode ser colocado na máquina de lavar louça.

**AMBIENTE**



Este aparelho não deve ser depositado no lixo doméstico no fim da sua vida útil, mas deve ser entregue num ponto central de reciclagem de aparelhos domésticos elétricos e eletrónicos. Este símbolo indicado no aparelho, no manual de instruções e na embalagem chama a sua atenção para a importância desta questão. Os materiais utilizados neste aparelho podem ser reciclados. Ao reciclar aparelhos domésticos usados, está a contribuir de forma significativa para a proteção do nosso ambiente. Solicite às autoridades locais informações relativas aos pontos de recolha.

**Assistência**

Encontra todas as informações e peças de substituição disponíveis em www.princesshome.eu!

## IT Istruzioni per l'uso

**SICUREZZA**

- Il produttore non è responsabile di eventuali danni e lesioni conseguenti la mancata osservanza delle istruzioni di sicurezza.
- Se il cavo di alimentazione è danneggiato, deve essere sostituito dal produttore, da un addetto all'assistenza o da personale con qualifiche analoghe per evitare rischi.
- Non spostare mai l'apparecchio tirandolo per il cavo e controllare che il cavo non possa rimanere impigliato.
- Collocare l'apparecchio su una superficie stabile e piana.
- Non lasciare mai l'apparecchio senza sorveglianza quando è collegato all'alimentazione.
- Questo apparecchio è destinato a un uso esclusivamente domestico e deve essere utilizzato soltanto per gli scopi previsti.
- L'apparecchio non deve essere utilizzato da bambini di età inferiore agli 8 anni. L'apparecchio può essere utilizzato da bambini di almeno 8 anni e da persone con ridotte capacità fisiche, sensoriali o mentali oppure senza la necessaria pratica ed esperienza sotto la supervisione di un adulto o dopo aver ricevuto adeguate istruzioni sull'uso in sicurezza dell'apparecchio e aver compreso i possibili rischi. I bambini non devono giocare con l'apparecchio. Mantenere l'apparecchio e il relativo cavo fuori dalla portata dei bambini di età inferiore agli 8 anni. I bambini non devono eseguire interventi di manutenzione e pulizia almeno che non abbiano più di 8 anni e non siano controllati.
- Per proteggersi dalle scosse elettriche, non immergere il cavo, la spina o l'apparecchio nell'acqua né in qualsiasi altro liquido.
- Mantenere l'apparecchio e il relativo cavo fuori dalla portata di bambini di età inferiore agli 8 anni.
- La temperatura delle superfici accessibili può essere alta quando l'apparecchio è in funzione. L'apparecchio non è progettato per essere azionato tramite un timer esterno o un sistema di telecomando separato.
- Per evitare rischi di incendio o scossa elettrica, non esporre questo apparecchio alla pioggia o all'umidità.

- La superficie può riscaldarsi molto durante l'uso.

**DESCRIZIONE DELLE PARTI**

- Termostato
- Plpia di controllo
- Piastre grill lisce e rigate
- Vassoio per il grasso

**PRIMA DEL PRIMO UTILIZO**

- Estrarre apparecchio e accessori dall'imballaggio. Rimuovere adesivi, pellicola protettiva o plastica dall'apparecchio.
- Posizionare l'apparecchio su una superficie piana stabile e assicurare un minimo di 10 cm di spazio libero intorno. Questo apparecchio non è idoneo per l'installazione in un armadietto o per uso all'aperto.
- Inserisc il cavo di alimentazione nella presa. (Nota: Assicurarsi che la tensione indicata sull'apparecchio corrisponda alla tensione locale prima di collegarlo. Tensione 220 V-240 V 50/60 Hz)

**USO**

- Inserire la spina nella presa e posizionare il pulsante del termostato sull'impostazione desiderata. Il riscaldamento richiederà alcuni minuti. Durante l'attesa preparare gli ingredienti. Non appena l'apparecchio ha raggiunto la temperatura impostata, la spia si spegne.
- Nota:** Durante l'uso, la spia della temperatura si accende e si spegna per mantenere la temperatura corretta.
- Per montare le piastre saldamente o cambiarle è consigliabile prima aprire completamente l'apparecchio. A tale scopo procedere come descritto di seguito:
  - Sollevare il coperchio dell'apparecchio fino a quando non rimane aperto senza sostenere.
  - A questo punto tirarlo al massimo verso l'alto.
  - Quindi abbassare il coperchio indietro in modo che sia completamente orizzontale.

- Posizionare l'apparecchio su una superficie stabile e resistente al calore. A questo punto è possibile aprire l'apparecchio. Ungere leggermente le piastre con olio per cucinare (solo la prima volta e dopo la pulizia). Le piastre hanno raggiunto la temperatura giusta quando l'indicatore si spegne. Provare varie volte a regolare la temperatura fino a trovare la regolazione ideale.
- L'apparecchio può essere usato come una griglia piana aperta per la cottura di piatti di carne, pesce e verdure.

**PULIZIA E MANUTENZIONE**

- Togliete la spina dalla presa a muro e lasciare raffreddare il dispositivo; tenere le due metà aperte.
- Pulire le piastre di cottura con un panno umido o un pennello morbido.
- Pulire l'apparecchio con un panno umido. Non utilizzare detergenti aggressivi e abrasivi, spugnette abrasive o pagliette d'acciaio, per non danneggiare l'apparecchio.
- Non immergere mai l'apparecchio elettrico in acqua o altri liquidi. L'apparecchio non è lavabile in lavastoviglie.

**AMBIENTE**



Questo apparecchio non deve essere posto tra i rifiuti domestici alla fine del suo ciclo di vita, ma deve essere smaltito in un centro di riciclaggio per dispositivi elettrici ed elettronici domestici. Questo simbolo sull'apparecchio, il manuale di istruzioni e la confezione sottolineano tale importante questione. I materiali usati in questo apparecchio possono essere riciclati. Riciclando gli apparecchi domestici è possibile contribuire alla protezione dell'ambiente. Contattare le autorità locali per informazioni in merito ai punti di raccolta.

**Assistenza**  
Tutte le informazioni e le parti di ricambio sono disponibili sul sito www.princesshome.eu!

## SV Instruktionshandbok

**SÄKERHET**

- Om dessa säkerhetsanvisningar ignoreras kan inget ansvar utkrävas av tillverkaren för eventuella skador som uppkommer.
- Om nåtssladden är skadad måste den bytas ut av tillverkaren, dess servicerepresentant eller liknande kvalificerade personer för att undvika fara.
- Flytta aldrig apparaten genom att dra den i sladden och se till att sladden inte kan trassla in sig.
- Apparaten måste placeras på en stabil, jämn yta.
- Använd aldrig apparaten obehakad när den är ansluten till vägguttaget.
- Denna apparat får endast användas för hushållsändamål och endast för det syfte den är konstruerad för.
- Apparaten ska inte användas av barn som är yngre än 8 år. Apparaten kan användas av barn från och med 8 års ålder och av personer med ett fysiskt, sensoriskt eller mentalt handikapp eller brist på erfarenhet och kunskap om de övervakas eller instrueras om hur apparaten ska användas på ett säkert sätt och förstår de risker som kan uppkomma. Barn får inte leka med apparaten. Håll apparaten och nätkabeln utom räckhåll för barn som är yngre än 8 år.
- Rengöring och underhåll får inte utföras av barn såvida de inte är äldre än 8 år och övervakas.
- För att undvika elektriska stötar ska du aldrig sänka ned sladden, kontakten eller apparaten i vatten eller någon annan vätska.
- Håll apparaten och nätkabeln utom räckhåll för barn som är yngre än 8 år.
- Temperaturen på åtkomliga ytor kan vara hög när apparaten är i drift.
- Apparaten är inte avsedd att manövreras med hjälp av en extern timer eller ett separat fjärrkontrollsystem.
- För att förhindra brand eller elektriska stötar utsätt inte denna apparat för regn eller fukt.

- Ytan kan bli varm vid användning.

**BESKRIVNING AV DELAR**

- Termostat

- Kontrollampa
- Grillplåt platt + räfflad
- Fettuppsamlare

**FÖRE FÖRSTA ANVÄNDNING**

- Ta ut apparaten och tillbehören ur lådan. Avlägsna klistermärken, skyddsfolie och plast från apparaten.
- Placera enheten på en platt yta och se till att det finns 10 cm fritt utrymme runt enheten. Enheten lämpar sig inte för placering i ett skåp eller för användning i utomhus.
- Sätt i strömkabeln i uttaget. (Obs: Kontrollera att spänningen som anges på enheten matchar spänningen i det lokala elnätet innan du ansluter enheten. Spänning 220–240 V 50/60 Hz)

**ANVÄNDNING**

- Sätt i kontakten i uttaget och ställ in termostatknappen på önskat värde. Det kommer att ta några minuter innan det blir varmt. Du kan använda denna tid till att förbereda ingredienserna. När apparaten har uppnått inställd temperatur släcks indikatorlampan.
- Obs:** Vid användning kommer temperaturlampan att tändas och släckas för att bevara rätt temperatur.
- För att fästa plattan ordentligt eller föra att byta dem, är det bästa att öppna ut apparaten fullständigt först. Detta görs enligt följande:
  - Lift upp apparatens lock tills den stannar kvar i upprätt läge av sig själv.
  - Dra locket rakt uppåt tills det inte kommer längre.
  - Du kan nu vika tillbaka locket så att det är helt platt.

- Placera apparaten på ett stabilt och värmetåligt underlag. Apparaten kan nu öppnas. Fetta in plåtarna lätt med matlagningssolja (endast första gången och efter rengöring). Plåtarna har nått rätt temperatur när indikatorlampan släcks. Experimentera lite med temperaturinställningen tills du har hittat den perfekta inställningen.
- Apparaten kan även användas som en öppen plan grill för grillning av kött, fisk och grönsaker.

**RENGÖRING OCH UNDERHÅLL**

- Dra ut kontakten ur vägguttaget och låt enheten svalna med båda halvorna öppna.
- Rengör bakplåtarna med en fuktig trasa eller en mjuk borste.
- Rengör apparaten med en fuktig trasa. Använd aldrig starka eller slipande rengöringsmedel, koksvampar (av Scotch-Brite-ty) eller stålull. Sådana artiklar skadar apparaten.
- Sänk aldrig ner den elektriska apparaten i vatten eller annan vätska. Apparaten tål inte maskindisk.

**OMGIVNING**



Denna apparat ska ej slängas bland vanligt hushållsavfall när den slutat fungera. Den ska slängas vid en återvinningsstation för elektriskt och elektroniskt hushållsavfall. Denna symbol på apparaten, bruksanvisningen och förpackningen gör dig uppmärksam på detta. Materialet som används i denna apparat kan återvinnas. Genom att återvinna hushållsapparater gör du en viktig insats för att skydda vår miljö. Fråga de lokala myndigheterna var det finns anslingsställen.

**Support**  
Du hittar all tillgänglig information och reservdelar på www.princesshome.eu!

## PL Instrukcje użytkowania

**BEZPIECZEŃSTWO**

- Producent nie ponosi odpowiedzialności za uszkodzenia w przypadku nieprzestrzegania instrukcji bezpieczeństwa.
- W przypadku uszkodzenia kabla zasilania, aby uniknąć zagrożenia, musi on być wymieniony przez producenta, jego agenta serwisowego lub osoby o podobnych kwalifikacjach.
- Nie wolno przesuwać urządzenia, ciągnąć za przewód ani dopuszczać do zaplątania kabla.
- Urządzenie należy umieścić na stabilnej i wypoziomowanej powierzchni.
- Nigdy nie należy zostawiać włączonego urządzenia bez nadzoru.
- Urządzenie przeznaczone jest tylko do eksploatacji w gospodarstwie domowym, w sposób zgodny z jego przeznaczeniem.
- Dzieci poniżej 8 roku życia nie mogą używać tego urządzenia. Z urządzenia mogą korzystać dzieci w wieku od 8 lat oraz osoby o ograniczonych możliwościach fizycznych, sensorycznych i psychicznych bądź nieposiadające odpowiedniej wiedzy i doświadczenia, pod warunkiem, że są nadzorowane lub otrzymały instrukcje dotyczące bezpiecznego używania urządzenia, a także rozumieją związane z tym zagrożenia. Dzieciom nie wolno bawić się urządzeniem. Urządzenie oraz dołączony do niego kabel należy przechowywać poza zasięgiem dzieci, które nie ukończyły 8 lat. Czyszczenia i konserwacji nie powinny wykonywać dzieci
- Aby uniknąć porażenia prądem elektrycznym, nie należy zanurzać przewodu, wtyczki ani urządzenia w wodzie bądź w innej cieczy.
- Urządzenie oraz dołączony do niego kabel należy przechowywać poza zasięgiem dzieci, które nie ukończyły 8 lat.
- Podczas pracy urządzenia temperatura jego dostępnych powierzchni może być wysoka.
- Urządzenie nie powinno być używane w połączeniu z zewnętrznym wyłącznikiem czasowym lub osobnym urządzeniem sterującym.
- Aby zapobiec powstaniu pożaru lub porażenia prądem nie narażać urządzenia na działanie deszczu ani wilgoci.

- Powierzchnia podczas użytkowania może się rozgrzewać.

**OPIS CZĘŚCI**

- Termostaat
- Lampka kontrolna
- Płyty do grillowania (płaskie + żebrowane)
- Pojemnik na tłuszcz

**PRZED PIERWSZYM UŻYCIEM**

- Urządzenie i akcesoria należy wyjąć z pudełka. Usuń z urządzenia naklejki, folię ochronną lub elementy plastikowe.
- Urządzenie umieścić na odpowiedniej, płaskiej powierzchni i zapewnić minimum 10 cm wolnej przestrzeni wokół urządzenia. Urządzenie to nie jest przystosowane do montażu w szafce lub do użytkowania na wolnym powietrzu.
- Kabel zasilający należy podłączyć do gniazda elektrycznego. (Uwaga: przed podłączeniem urządzenia należy sprawdzić, czy napięcie wskazane na urządzeniu odpowiada napięciu sieci lokalnej. Napięcie 220–240 V 50/60 Hz)

**UŻYTKOWANIE**

- Podłącz przewody zasilający do gniazdka i przetączy przycisk termostatu na żądane ustawienie. Urządzenie nagrzewa się przez kilka minut. Czas ten można wykorzystać na przygotowanie składników. Po osiągnięciu przez urządzenie zadanej temperatury lampka sygnalizacyjna gaśnie.
- Uwaga:** W czasie użytkowania urządzenia lampka sygnalizacji nagrzewania zapala się i gaśnie, co oznacza normalną pracę termostatu utrzymującego prawidłową temperaturę.
- Mocowanie płyt albo ich wymianę najlepiej wykonywać przy całkowicie otwartym urządzeniu. Postępuj w następujący sposób:

- Podnieś pokrywę urządzenia do pozycji pionowej, w której nie opada.
- Następnie pociągnij pokrywę prosto do góry, aż do momentu zablokowania.
- Teraz pokrywę można odchylić do tyłu, umieszczając ją w pozycji poziomej.

- Postaw urządzenie na stabilnej i termoodpornej powierzchni. Teraz można je otworzyć. Posmaruj płyty niewielką ilością oleju spożywczego (tylko za pierwszym razem i po umyciu). Zgasnięcie lampki oznacza, że płyty zostały podgrzane do odpowiedniej temperatury. Spróbuj znaleźć najlepsze ustawienie temperatury, wypróbując różne nastawy.
- Urządzenie może być również użyte jako otwarty płaski grill w celu grillowania mięsa, ryby oraz potraw z warzyw.

**CZYSZCZENIE I KONSERWACJA**

- Należy odłączyć urządzenie od gniazda elektrycznego i odstawić otwarte urządzenie w celu ostygnięcia.
- Płytki do pieczenia należy czyścić wilgotną szmatką lub miękką szcztoteczką.
- Urządzenie czyść wilgotną szmatką. Nigdy nie używaj ostrych ani szorstkich środków czyszczących, zmywaków do szorowania lub druczków, aby nie uszkodzić urządzenia.
- Nigdy nie zarażaj urządzenia elektrycznego w wodzie ani żadnym innym płynie. Urządzenie nie nadaje się do mycia w zmywarce do naczyń.

**ŚRODOWISKO**



Po zakończeniu eksploatacji urządzenia nie należy wyrzucać go wraz z odpadami domowymi. Urządzenie to powinno zostać zutilizowane w centralnym punkcie recyklingu domowych urządzeń elektrycznych i elektronicznych. Ten symbol znajdujący się na urządzeniu, w instrukcjach użytkowania i na opakowaniu oznacza ważne kwestie, na które należy zwrócić uwagę. Materiały, z których wytworzono to urządzenie, nadają się do przetworzenia. Recykling zużytych urządzeń gospodarstwa domowego jest znaczącym wkładem w ochronę środowiska. Należy skontaktować się z władzami lokalnymi, aby uzyskać informacje dotyczące punktów zbiórki odpadów.

**Wsparcie**  
Wszelkie informacje i części zamienne można znaleźć stronie www.princesshome.eu!

## CS Návod k použití

**BEZPEČNOST**

- Při ignorování bezpečnostních pokynů nemůže být výrobce odpovědný za případná poškození.
- Pokud je napájecí kabel poškozen, musí být vyměněn výrobcem, jeho servisním zástupcem nebo podobně kvalifikovanou osobou, aby se předešlo možným rizikům.
- Nikdy spotřebič nepřeházejte tažením za přírodní šňůru a ujistěte se, že se kabel nemůže zamotat.
- Spotřebič musí být umístěn na stabilním a rovném povrchu.
- Nikdy nenechávejte zapnutý spotřebič bez dozoru.
- Tento spotřebič lze použít pouze v domácnosti za účelem, pro který byl vyroben.
- Tento spotřebič nesmí používat děti mladších 8 let. Tento spotřebič mohou osoby starší 8 let a lidé se sníženými fyzickými, smyslovými nebo mentálními schopnostmi či nedostatkem zkušeností a znalostí používat, pouze pokud jsou pod dohledem nebo dostali instrukce týkající se bezpečného použití přístroje a rozumí možným rizikům. Děti si nesmí hrát se spotřebičem. Udržujte spotřebič a kabel mimo dosahu dětí mladších 8 let. Čištění a údržbu nemohou vykonávat děti, které jsou mladší 8 let a bez dozoru.
- Abyste se ochránili před elektrickým výbojem, neponořujte napájecí kabel, zástrčku či spotřebič do vody či jiné tekutiny.
- Udržujte spotřebič a kabel mimo dosahu dětí mladších 8 let.
- Teplota povrchů, ke kterým je přístup, může být při provozu spotřebiče vysoká.
- Přístroj by neměl být ovládan prostřednictvím externího časovače nebo odděleným dálkovým ovládaním.

- Abyste předešli riziku zranění nebo požáru, nevystavujte přístroj dešti nebo vlhkosti.

- Povrch může být během používání horký.

**POPIS SOUČÁSTÍ**

- Termostat
- Kontrolka
- Ploché + žebrované grilovací plotýnky
- Plocha na odkapávání tuku

**PŘED PRVNÍM POUŽITÍM**

- Spotřebič a příslušenství vyjměte z krabice. Ze spotřebiče odstraňte nálepky, ochrannou fólii nebo plast.
- Umístěte spotřebič na rovný stabilní povrch a zajistěte minimálně 10 cm volného prostoru kolem spotřebiče. Tento spotřebič není vhodný pro instalaci do skříně nebo pro venkovní použití.
- Napájecí kabel zapojte do zásuvky. (Poznámka: Před zapojením spotřebiče zkontrolujte, zda napětí uvedené na spotřebiči odpovídá místnímu síťovému napětí. Napětí 220–240–V 50/60Hz)

**POUŽITÍ**

- Zástrčku zastrčte do zásuvky a knoflík termostatu nastavte na požadované nastavení. Zahřátí potrvá několik minut, tento čas můžete využít na přípravu ingrediencí. Jakmile zařízení dosáhne nastavenou teplotu, kontrolka zhasne.
- Poznámka:** Během používá se bude kontrolka rozsvěcet a zhasínat, aby byla zachována správná teplota.
- Pro pevné připojení plotýnek nebo jejich výměnu je dobré spotřebič nejdříve zcela otevřít. To se provádí následovně:
  - Zvedněte kryt spotřebiče, dokud nezůstane vzpřímená bez držení.
  - Nyní kryt potáhněte rovnou nahoru, dokud to dál nejde.
  - Nyní můžete kryt zatáhnout dozadu, aby byl zcela plochý.

- Spotřebič vždy postavte na rovný, teplu odolný povrch. Nyní lze spotřebič otevřít. Plotýnky jemně namažte olejem na vaření (jenom při prvním použití a po čištění). Plotýnky dosáhnou správnou teplotu, když kontrolka indikátoru zhasne. Experimentujte trochu s nastavením teploty, dokud nenajdete správné nastavení.
- Spotřebič lze používat také jako otevřený plochý gril na maso, ryby a zeleninové pokrmy.

**ČIŠTĚNÍ A ÚDRŽBA**

- Vymějte zástrčku ze zásuvky a nechejte spotřebič vychladnout v rozvětrávaném prostředí.
- Plotýnky čistěte vlhkým hadříkem nebo měkkým kartáčem.
- Spotřebič vyčistěte vlhkým hadříkem. Nikdy nepoužívejte agresivní nebo abrazivní čisticí prostředky, škrabku ani drátěnku, které by mohly spotřebič poškodit.
- Spotřebič nikdy neponořujte do vody ani jiné kapaliny. Spotřebič není vhodný pro mytí v myčce.

**PROSTRĚDÍ**



Tento spotřebič by neměl být po ukončení životnosti vyhozován do domovního odpadu, ale musí být dovezen na centrální sběrné místo k recyklaci elektroniky a domácích elektrických spotřebičů. Symbol na spotřebiči, manual k obsluze a obal vás na tento důležitý problém upozorňuje. Materiály použité v tomto spotřebiči jsou recyklovatelné. Recyklaci použitých domácích spotřebičů významně přispěje k ochraně životního prostředí. Na informace vztahující se ke sběrnému místu se zeptejte na místním obecním úřadě.

**Podpora**  
Všech dostupné informace a náhradní díly naleznete na adrese www.princesshome.eu!

## SK Požívateľská príručka

**BEZPEČNOSŤ**

- V prípade ignorovania týchto bezpečnostných pokynov sa výrobca vzdáva akejkol'vek zodpovednosti za vzniknutú škodu.
- Ak je napájací kábel poškodený, musí ho vymeniť výrobca, jeho servisný technik alebo podobne kvalifikované osoby, aby sa zamedzilo nebezpečenstvu.
- Zariadenie nikdy nepremiestňujte za kábel a dbajte na to, aby sa kábel nestočil.
- Spotřebič je treba umiestniť na stabilnú, rovnú plochu.
- Nikdy nenechávajte spotřebič zapnutý bez dozoru.
- Tento spotřebič sa smie používať iba na špecifikované účely v domácom prostredí.
- Tento spotřebič nesmejú používať deti mladších ako 8 rokov. Tento spotřebič smeuú deti staršie ako 8 rokov a osoby, ktoré majú znížené fyzické, sensorické alebo duševné schopnosti, alebo osoby bez patričných skúseností a/alebo znalostí používať, iba pokiaľ na nich dozerá osoba zodpovedná za ich bezpečnosť alebo ak ich táto osoba vopred poučí o bezpečnej obsluhe spotřebiča a príslušných rizikách. Deti sa nesmú hrať so spotřebičom. Spotřebič a napájací kábel uchovávajte mimo dosahu detí mladších ako 8 rokov. Čistenie a údržbu nesmú vykonávať deti, ktoré sú mladšie ako 8 rokov a bez dozoru.
- Napájací kábel, zástrčku ani spotřebič neponárajte do vody ani do žiadnej inej kvapaliny, aby sa predišlo úrazu elektrickým prúdom.
- Spotřebič a napájací kábel uchovávajte mimo dosahu detí mladších ako 8 rokov.
- Počas prevádzky spotřebiča môžu byť teploty prístupných povrchov vysoké.
- Zariadenie nie je určené na ovládanie pomocou externého časovača alebo samostatného systému na diaľkové ovládanie.
- Aby ste predchádzali riziku požiaru, ohňa lebo šoku, nevystavujte toto zariadenie dažďu alebo vlhkosti.



- EN Instruction manual
- NL Gebruiksaanwijzing
- FR Mode d'emploi
- DE Bedienungsanleitung
- ES Manual de usuario
- PT Manual de utilizador
- IT Manuale utente
- SV Bruksanvisning
- PL Instrukcja obsługi
- CS Návod na použití
- SK Návod na použitie
- RU Руководство по эксплуатации



**MULTI GRILL 2-in-1**  
01.112530.01.001

PARTS DESCRIPTION / ONDERDELENBESCHRIJVING / DESCRIPTION DES PIÈCES / TEILEBESCHREIBUNG / DESCRIPCIÓN DE LAS PIEZAS / DESCRIÇÃO DOS COMPONENTES / DESCRIZIONE DELLE PARTI / BESKRIVNING AV DELAR / OPIS CZĘŚCI / POPIS SOUČÁSTÍ / POPIS SÚČASTÍ / ОПИСАНИЕ ЗАПЧАСТИ



- ⚠️ Povrch môže byť pri používaní horúci.

**POPIS KOMPONENTOV**

1. Termostat
2. Kontrolka
3. Hladké + vrúbkované grilovacie platne
4. Podnos na masťnotu a tuk

**PRÉD PRVÝM POUŽITÍM**

- Spotřebič a príslušenstvo vyberte z obalu. Zo spotrebiča odstráňte nálepky, ochrannú fóliu alebo plastové vrečky.
- Zariadenie umiestnite na rovnú stabilnú plochu, pričom dбайte na to, aby okolo zariadenia ostal voľný priestor minimálne 10 cm. Tento výrobok nie je vhodný pre inštaláciu do skrine či na použitie vonku.
- Napájací kábel zapojte do zásuvky. (Poznámka: Pred zapojením spotrebiča skontrolujte, či napätie uvedené na spotrebiči zodpovedá napätiu siete. Napätie 220 V-240 V, 50/60 Hz)

**POUŽÍVANIE**

- Zástrčku zapnite do zásuvky a termostat nastavte na požadované nastavenie. Zahriatie potrvá niekoľko minút. Tento čas môžete využiť na prípravu ingrediencií. Akonáhle zariadenie dosiahne nastavenú teplotu, kontrolka zhasne.
- **Poznámka:** V priebehu používania sa bude kontrolka rozsvetovať a zhasínať, aby sa zachovala správna teplota.
- Na pevné pripojenie platní či ich výmenu je dobré spotrebič najskôr úplne otvoriť. To dosiahnete nasledovne:
  - Zdvihnite kryt spotrebiča, dokiaľ nezostane vzpriamený bez držania.
  - Teraz kryt potiahnite rovno nahor, dokiaľ to viac nejde.
  - Teraz môžete kryt vyklopiť tak, aby bol úplne rovný.

- Spotřebič postavte na pevný a teplu odolný povrch. Teraz je možné spotrebič otvoriť. Platne mierne namažte olejom na varenie (iba pri prvom použití a po čistení). Platne dosiahnu správnu teplotu, keď kontrolka indikátora zhasne. Experimentujte trochu s nastavením teploty, dokiaľ nedosiahnete ideálne nastavenie.
- Spotřebič sa dá používať aj ako otvorený plochý gril na grilovanie mäsa, rýb a zeleninových pokrmov.

**ČISTENIE A ÚDRŽBA**

- Odstráňte prípojku z el. zásuvky v stene a nechajte zariadenie vychladnúť s obidvoma polovicami zariadenia otvorenými.
- Vyčistite grilovacie platne navlhčenou či vlhkou utierkou alebo jemnou kefkou.
- Zariadenie očistite vlhkou handričkou. Nikdy nepoužívajte ostré a drsné čistiace prostriedky, špongiu ani drôtenku, pretože by mohli dôjsť k poškodeniu zariadenia.
- Elektrický spotrebič nikdy neponárajte do vody ani iných kvapalín. Spotřebič nie je vhodný do umývačky riadu.

**ŽIVOTNÉ PROSTREDIE**

- ⚠️ Tento spotrebič nesmie byť na konci životnosti likvidovaný spolu s komunálnym odpadom, ale musí sa zlikvidovať v recyklačnom stredisku určenom pre elektrické a elektronické spotrebiče. Tento symbol na spotrebiči, v návode na obsluhu a na obale upozorňuje na túto dôležitú skutočnosť. Materiály použité v tomto spotrebiči je možné recyklovať. Recyklovaním použitých domácných spotrebičov výraznou mierou prispievate k ochrane životného prostredia. Informácie o zberných miestach vám poskytnú miestne úrady.

**Podpora**

Všetky dostupné informácie a náhradné diely nájdete na [www.princesshome.eu!](http://www.princesshome.eu!)

**RU**

**МЕРЫ ПРЕДОСТОРОЖНОСТИ**

- Производитель не несет ответственности за ущерб в случае несоблюдения правил техники безопасности.
- Во избежание опасных ситуаций для замены поврежденного кабеля питания рекомендуется обратиться к производителю, его сервисному агенту или другим достаточно квалифицированным специалистам.
- Не перемещайте устройство за кабель питания, а также следите за тем, чтобы кабель не перекручивался.
- Установите устройство на устойчивой ровной поверхности.
- Не оставляйте подключенное к источнику питания устройство без присмотра.
- Данное устройство предназначено только для использования в бытовых условиях и только по назначению.
- Данное устройство не предназначено для использования детьми в возрасте до 8 лет. Данное устройство может использоваться детьми в возрасте от 8 лет и людьми с ограниченными физическими, сенсорными и умственными способностями или не имеющими соответствующего опыта или знаний, только при условии, что за их действиями осуществляется контроль или они знакомы с техникой безопасной эксплуатации устройства, а также понимают связанные с этим риски. Не позволяйте детям играть с устройством. Храните устройство и его шнур электропитания в месте, недоступном для детей младше 8 лет. Очистка и обслуживание устройства может проводиться детьми только после достижения ими возраста 8 лет или под присмотром взрослых.
- Во избежание поражения электрическим током не погружайте шнур электропитания, штепсель или устройство в воду или любую другую жидкость.

- Храните устройство и его шнур электропитания в месте, недоступном для детей младше 8 лет.
- Во время работы устройства открытые поверхности могут нагреваться до очень высоких температур.
- Данное устройство не предназначено для управления с помощью внешнего таймера или отдельной системы дистанционного управления.
- Во избежание пожара или поражения электрическим током, запрещается подвергать данное устройство воздействию дождя или влаги.

- ⚠️ Во время использования поверхность может нагреваться.

**ОПИСАНИЕ УСТРОЙСТВА**

1. Термостат
2. Контрольный индикатор
3. Пластины для гриля, гладкие + ребристые
4. Лоток для стекания жира

**ПЕРЕД НАЧАЛОМ ЭКСПЛУАТАЦИИ**

- Извлеките устройство и принадлежности из упаковки. Удалите наклейки, защитную пленку или пластик с устройства.
- Установите устройство на ровную устойчивую поверхность и обеспечьте не менее 10 см свободного пространства вокруг него. Это устройство не предназначено для установки в шкафах и для использования под открытым небом.
- Подключите шнур питания к розетке. (Примечание. Убедитесь, что напряжение, указанное на устройстве (220–240 В, 50/60 Гц), и сетевое напряжение совпадают.)

**ЭКСПЛУАТАЦИЯ**

- Поместите шпательную вилку в сетевую розетку и задайте нужную температуру с помощью выключателя термостата. Нагревание осуществляется в течение нескольких минут. Это время можно использовать для подготовки ингредиентов. Как только устройство нагреется до заданной температуры, индикатор погаснет.
- **Примечание:** Во время работы индикатор температуры будет периодически загораться и гаснуть, что указывает на работу системы поддержания заданной температуры.
- Чтобы надежно установить или сменить пластины, лучше всего полностью открыть устройство. Эта операция выполняется следующим образом:
  - Поднимите крышку устройства так, чтобы она заняла вертикальное положение и не закрывалась без поддержки.
  - Далее потяните крышку вверх до упора.
  - Теперь можно откинуть крышку назад в горизонтальное положение.
- Установите устройство на устойчивую жаропрочную поверхность. Теперь устройство можно открыть. Слегка смажьте пластины маслом для жарки (только при запуске в эксплуатацию и после мойки). Когда пластины нагрелись до необходимой температуры, индикатор нагрева гаснет. Поэкспериментируйте с настройками, чтобы найти идеальную температуру.
- Это устройство также можно использовать в качестве открытого гриля для жарки мяса, рыбы и овощей.

**ОЧИСТКА И ОБСЛУЖИВАНИЕ**

- Отключите вилку от розетки и дайте устройству остыть, открыв обе его стороны.
- Очистите противни влажной тканью или мягкой щеткой.
- Очистить устройство следует с помощью влажной ткани. Используйте только мягкие чистящие средства. Запрещается использовать абразивные средства, скребки или металлические мочалки, которые могут повредить устройство.
- Никогда не погружайте электрические устройства в воду или любую другую жидкость. Устройство нельзя мыть в посудомоечной машине.

**ЗАЩИТА ОКРУЖАЮЩЕЙ СРЕДЫ**

- ⚠️ По истечении срока службы не выкидывайте данное устройство с бытовыми отходами. Вместо этого его необходимо сдать в центральный пункт переработки электрических или электронных бытовых приборов. На этот важный момент указывает данный символ, используемый на устройстве, в руководстве по эксплуатации и на упаковке. Используемые в данном устройстве материалы подлежат вторичной переработке. Способствуя вторичной переработке бытовых приборов, вы вносите огромный вклад в защиту окружающей среды. Информацию о ближайшем пункте сбора таких приборов можно узнать в органах местного самоуправления.

**Поддержка**

Вся доступная информация и сведения о запчастях приведены на веб-сайте [www.princesshome.eu!](http://www.princesshome.eu!)

IN NEED OF ACCESSORIES? VISIT

[WWW.PRINCESSHOME.EU/NL-NL/CUSTOMERSERVICE/ACCESSORIES-SPAREPARTS](http://WWW.PRINCESSHOME.EU/NL-NL/CUSTOMERSERVICE/ACCESSORIES-SPAREPARTS)  
FOR ACCESSORIES AND SPARE PARTS TO EXTEND YOUR ITEM!

